

Abbildung kann vom Original abweichen



## Schräghaube mit Randabsaugung S3-60 ABTZ

### Beschreibung

Sie benötigen kurzfristig mehr Abzugsleistung, kein Problem dank der integrierten Booster Funktion.

Energieeffizienzklasse A

Beleuchtungssystem LED

Schwarze Glasfront

Touch Control

Display

**UVP: 399,00 €**

**A**



Technische Daten	
Geräteart	Schräghaube mit Randabsaugung
Material	schwarzes Glas + Metall
Einbaubreite	60 cm
Wandmontage	Ja
Touch Control	ja
Leistungstufen	3 Stufen
Umluftbetrieb	Ja
Abluftbetrieb	Ja
jährlicher Energieverbrauch (AEhood)	39,00 kWh/Jahr
Energieeffizienzklasse A+++ (höchste Effizienz) bis D (geringste Effizienz)	A
Fluidynamische Effizienz (FDEhood)	28,10
Fluidynamische Effizienzklasse	A
Beleuchtungseffizienz (LEhood)	34,00 lux/Watt
Beleuchtungseffizienzklasse	A
Fettabscheidegrad	75,00

<b>Technische Daten</b>	
Klasse für den Fettabscheidegrad	C
Luftstrom bei minimaler Geschwindigkeit	415 m³/h
Luftstrom bei maximaler Geschwindigkeit	525 m³/h
Maximaler Luftstrom Qmax	608 m³/h
A-bewertete Luftschallemission bei minimaler Geschwindigkeit	59 dB/A
A-bewertete Luftschallemission bei maximaler Geschwindigkeit	63 dB/A
A-bewertete Luftschallemission bei Intensivstufe oder Schnelllaufstufe	64 dB/A
Leistungsaufnahme im Aus-Zustand (PO)	0,48 Watt
Leistungsaufnahme des Lichtsystems (WL)	3,00 Watt
Anschlußwert	168,00 Watt
Beleuchtungssystem	LED
Leistungsaufnahme je Beleuchtungseinheit	2 x 1,50 Watt
Spannung	220 - 240 Volt
Frequenz	50 Hz
<b>Ausstattung</b>	
Fettfilter Menge	1 x MFo1
Fettfilter Material	Aluminium
Fettfilter spülmaschinenfest	ja
Display	ja
Teleskopkamin ausziehbar von bis	40,00 - 78,00 cm
Gesamthöhe durch Teleskopkamin	126,80 cm
benötigte Menge Kohlefilter mit Modelbezeichnung	2 x CF110
mitgeliefertes Zubehör: Rückschlagklappe	ja
mitgeliefertes Zubehör: Abluftschlauch	2 m PVC
mitgeliefertes Zubehör: Kohlefilter	optional
mitgeliefertes Zubehör: Befestigungsmaterial	ja
mitgeliefertes Zubehör: Bedienungsanleitung	ja
Umluftweiche	AT150-4 UNI - optional erhältlich
<b>Logistik</b>	
Geräteabmessungen (HxBxT)	86,80 - 126,80 x 60,00 x 32,00 cm
Verpackungsabmessungen (HxBxT)	56,00 x 65,00 x 38,00 cm
Nettogewicht	17,00 Kg
Bruttogewicht	19,50 Kg
Artikelnummer	50452
EAN Nummer	4030608504521
Containermenge	525 Stück
UVP	399,00 €

Abluftbetrieb: bei Anschluss an einen Entlüftungskamin bzw. Abluft in's Freie (Mauerdurchführung = 150mm Ø / Bohrung ca. 153mm Ø)

**Technische Zeichnungen**

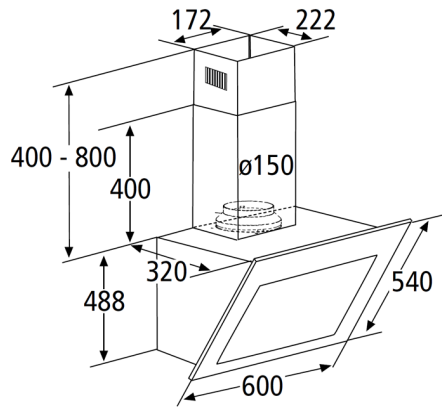

## Produktdatenblatt nach Verordnung (EU) VO 65/2014

Marke / Warenzeichen	PKM
Modellkennung/Name	S3-60 ABTZ
Jährlicher Energieverbrauch ( $AEC_{hood}$ )	39,00 kWh/Jahr
Energieeffizienzklasse <sup>1</sup>	A
Fluiddynamische Effizienz ( $FDE_{hood}$ )	28,10
Klasse für fluiddynamische Effizienz <sup>2</sup>	A
Beleuchtungseffizienz ( $LE_{hood}$ )	34,00 lux/Watt
Beleuchtungseffizienzklasse <sup>2</sup>	A
Fettabscheidegrad	75,00
Klasse für den Fettabscheidegrad <sup>2</sup>	C
Luftstrom bei minimaler Geschwindigkeit im Normalbetrieb	415 m <sup>3</sup> /h
Luftstrom bei maximaler Geschwindigkeit im Normalbetrieb	525 m <sup>3</sup> /h
Luftstrom im Betrieb auf der Intensivstufe oder Schnellaufstufe	608 m <sup>3</sup> /h
A-bewertete Luftschallemission bei minimaler verfügbarer Geschwindigkeit im Normalbetrieb	59 dB/A
A-bewertete Luftschallemission bei maximaler verfügbarer Geschwindigkeit im Normalbetrieb	63 dB/A
A-bewertete Luftschallemission im Betrieb auf der Intensivstufe oder Schnellaufstufe	64 dB/A
Leistungsaufnahme im Aus-Zustand ( $P_o$ )	0,48 Watt
Leistungsaufnahme im Bereitschaftszustand ( $P_s$ )	-

<sup>1</sup> A+++ (höchste Effizienz) bis D (niedrigste Effizienz)

<sup>2</sup> A (höchste Effizienz) bis G (niedrigste Effizienz)

\*Abbildung ähnlich

## Energiemerkmale

Energieeffizienzklasse	E
Kühlart	STATIC
Typ (Freistehend / Einbau)	Einbau
Kontrollart	Elektronisch
Energieverbrauch kWh/ Jahr	148 kWh/Jahr
Temperaturanstiegszeit	7.00
Gefriervermögen kg/24 h	2,6 kg /24 Std.
Klimaklasse	N +16°C - +32°C
Luftschallemission dB(A) / Klasse	38
Luftschallemissionsklasse	C
Stromversorgung	AC 220-240V; 50Hz

## Ausstattung

Anzahl Türen	1
Gefrierteil	FRIDGE
Display	-
Anzahl Abstellflächen	3
Abstellflächenart	Glasablage aus Sicherheitsglas
Türablagen (+ Flaschenablage)	2 +1
Abtauen (Automatik / manuell)	Manuell
Gefrierfach (4-Sterne / -18°C)	2,6
Schubladen Kühlteil	1
Schubladen Gefrierteil	-
Innenbeleuchtung	LED
Temperaturregelung	Ja

## Allgemeine Spezifikation

Nutzinhalt Gesamt netto	112 Liter
Nutzinhalt Kühlen netto	96 Liter
Nutzinhalt Gefrieren netto	16 Liter
Nische	88 cm
Einbaumaße (HxBxT)	
Farbe	weiß
Türanschlag wechselbar	Ja
Höhenverstellbare Füße	Ja

## Abmessungen / Logistikdaten

Produktbezeichnung	10811109
Artikelnummer	VEKF2116-1
EAN-Code	4024862140021
Gerätemaße in mm (BxTxH)	540X545X875
Gewicht (Gerät)	27 kg
Kartonmaße in mm (BxTxH)	584X577X939
Gewicht (Gerät + Verpackung)	28 kg
Verpackungseinheit	1 Stück
Palettenmenge	4 Stück
20 Fuß Container	88 Stück
40 Fuß Container	180 Stück
40 Fuß High Cube Container	210 Stück

## Sonstiges:

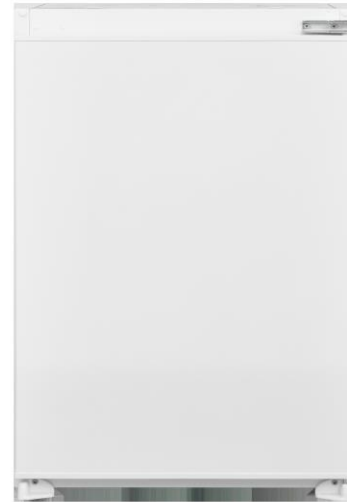

# Produktdatenblatt

DELEGIERTE VERORDNUNG (EU) 2019/2016 DER KOMMISSION zur Energieverbrauchskennzeichnung von Kühlgeräten

**Name oder Handelsmarke des Lieferanten:** VESTEL

**Anschrift des Lieferanten:** Customer Support, PARKRING 6, 85748 GARCHING, DE

**Modellkennung:** VEKF2116-1

**Art des Kühlgeräts:**

Geräuscharmes Gerät:	Nein	Bauart:	Einbaugerät
----------------------	------	---------	-------------

Weinlagerschrank:	Nein	Anderes Kühlgerät:	Ja
-------------------	------	--------------------	----

**Allgemeine Produktparameter:**

Parameter		Wert	Parameter		Wert
Gesamtabmessungen (in Millimeter)	Höhe	875	Gesamtrauminhalt (in dm <sup>3</sup> oder l)	112	
	Breite	540			
	Tiefe	545			
EEI		100	Energieeffizienzklasse	E	
Luftschallemissionen (in dB(A) re 1 pW)		38	Luftschallemissionsklasse	C	
Jährlicher Energieverbrauch (in kWh/a)		148	Klimaklasse:	gemäßigte Zone	
Mindestumgebungstemperatur (in °C), für die das Kühlgerät geeignet ist		16	Höchstumgebungstemperatur (in °C), für die das Kühlgerät geeignet ist	32	
Winterschaltung		Nein			

**Fachparameter:**

Fachparameter und #werte				
Fachtyp	Rauminhalt des Fachs (in dm <sup>3</sup> oder l)	Empfohlene Temperatureinstellung für eine optimierte Lebensmittellagerung (in °C) Diese Einstellungen dürfen nicht im Widerspruch zu den Lagerbedingungen nach Anhang IV	Gefriervermögen (in kg/24h)	Defrosting type (auto-defrost=A, manual defrost=M)

				Tabelle 3 stehen		
Speisekammerfach	Nein	-	-	-	-	-
Weinlagerfach	Nein	-	-	-	-	-
Kellerfach	Nein	-	-	-	-	-
Lagerfach für frische Lebensmittel	Ja	96,0	4	-	-	A
Kaltlagerfach	Nein	-	-	-	-	-
Null-Sterne- oder Eisbereiterfach	Nein	-	-	-	-	-
Ein-Stern-Fach	Nein	-	-	-	-	-
Zwei-Sterne-Fach	Nein	-	-	-	-	-
Drei-Sterne-Fach	Nein	-	-	-	-	-
Vier-Sterne-Fach	Ja	16,3	-18	2,6	-	M
Zwei-Sterne-Abteil	Nein	-	-	-	-	-
Fach mit variabler Temperatur	-	-	-	-	-	-
<b>Für Vier-Sterne-Fächer</b>						
Schnelleinfrierfunktion				Ja		
<b>Lichtquellenparameter:</b>						
Art der Lichtquelle				LED		
Energieeffizienzklasse				F		
<b>Mindestlaufzeit der vom Hersteller angebotenen Garantie:</b> 24 Monate						
<b>Weitere Angaben:</b> EN 60704-2-14/EN 60704-3						
Weblink zur Website des Herstellers, auf der die Informationen gemäß Nummer 4 Buchstabe a des Anhangs der Verordnung (EU) 2019/2019 der Kommission zu finden sind: <a href="http://www.vestel-germany.de">http://www.vestel-germany.de</a>						

Abbildung kann vom Original abweichen



# Glaskeramik-Doppelkochplatte EB-GK-2TCG

## Beschreibung

Einfache und Intuitive Bedienung dank  
 Touch Control

Touch Control  
 9 Leistungsstufen  
 Kindersicherung  
 Schuko-Stecker  
 Geringe Einbautiefe



Technische Daten	
Geräteart	Glaskeramik-Doppelkochplatte
Bedienpanel	Touch Control
Material Kochfeld	Glaskeramik
Anzahl Kochfelder	2
Durchmesser Kochfeld vorne	16,50 cm
Durchmesser Kochfeld hinten	20,00 cm
Leistung kleines Kochfeld	1200 Watt
Leistung großes Kochfeld	1700 Watt
Maximale Leistung	2900 Watt
Spannung	220 - 240 Volt
Frequenz	50 / 60 Hz
Ausstattung	
Timer	ja, 99 Minuten
Restwärmeanzeige	Ja
Heizstufen	9
Kindersicherung	Ja
Kabellänge	100 cm



<b>Ausstattung</b>	
Schukostecker	Ja
Abmessungen Aussägung Kochfeld Breite	27,00 cm
Abmessungen Aussägung Kochfeld Tiefe	49,00 cm
Einbautiefe Kochfeld	4,60 cm
<b>Logistik</b>	
Gerätemaß Kochfeld (HxBxT)	5,00 x 29,00 x 52,00 cm
Verpackungsabmessungen Kochfeld (HxBxT)	10,50 x 34,50 x 56,00 cm
Nettogewicht Kochfeld	4,20 Kg
Bruttogewicht Kochfeld	4,60 Kg
Containermenge 20GP	1488 Stück
Containermenge 40HQ	3400 Stück
Garantie	2 Jahre
Artikelnummer	23369
EAN Nummer	4030608233698

## Technische Zeichnungen

