



Produktdatenblatt nach Verordnung (EU) Nr. 65/2014/EG Anhang IV
Herde/Einbaubacköfen

Marke/Warenzeichen	PKM	
Modellkennung/Name	F7-2X	Einbaubackofen
Energieeffizienz-Klasse ¹⁾	A+++ (sehr effizient) bis D (weniger effizient)	A
bei konventioneller Beheizung/Umluft	ja/ja	(ja/nein)
Energieverbrauch ¹⁾		
Energieverbrauch pro Zyklus im konventionellen Modus	0,74	kWh/Zyklus
Energieverbrauch pro Zyklus im Umluft-Modus	0,7	kWh/Zyklus
Zahl der Backröhren	1	
Zahl der Kochfelder	-	
Nutzbare Volumen der Backröhre	59	Liter
Wärmequelle	Elektro	
Durchmesser Kochfelder	-	
Leistung Kochfelder	-	
Restwärmeanzeige	-	
Ausstattung		
Beleuchtung/Sichtfenster	ja/ja	
Beheizungsart Umluft / Ober- / Unterhitze	ja/ja/ja	(ja/nein)
Grill	ja	
Mikrowelle	nein	
Tropfschale/Grillrost	ja/ja	je 1
Elektrischer Anschluss		
Gesamt-Anschlusswert	2	kW
Spannung /Frequenz	220-415V/50Hz	
Geräusch ³⁾	51	db (A) re 1 pW

Erklärungen

1) Die Angaben beziehen sich auf die Normmessmethode nach EN 50304

2) Beachten Sie bei Geräten für einen Schrankeinbau, dass der Schrank bzw. die Wand tragfähig genug ist.

3) Werte ermittelt nach Norm EN 60704



ENERG

енергия · ενεργεια

Y

IJA

IE

IA

PKM

F7-2X

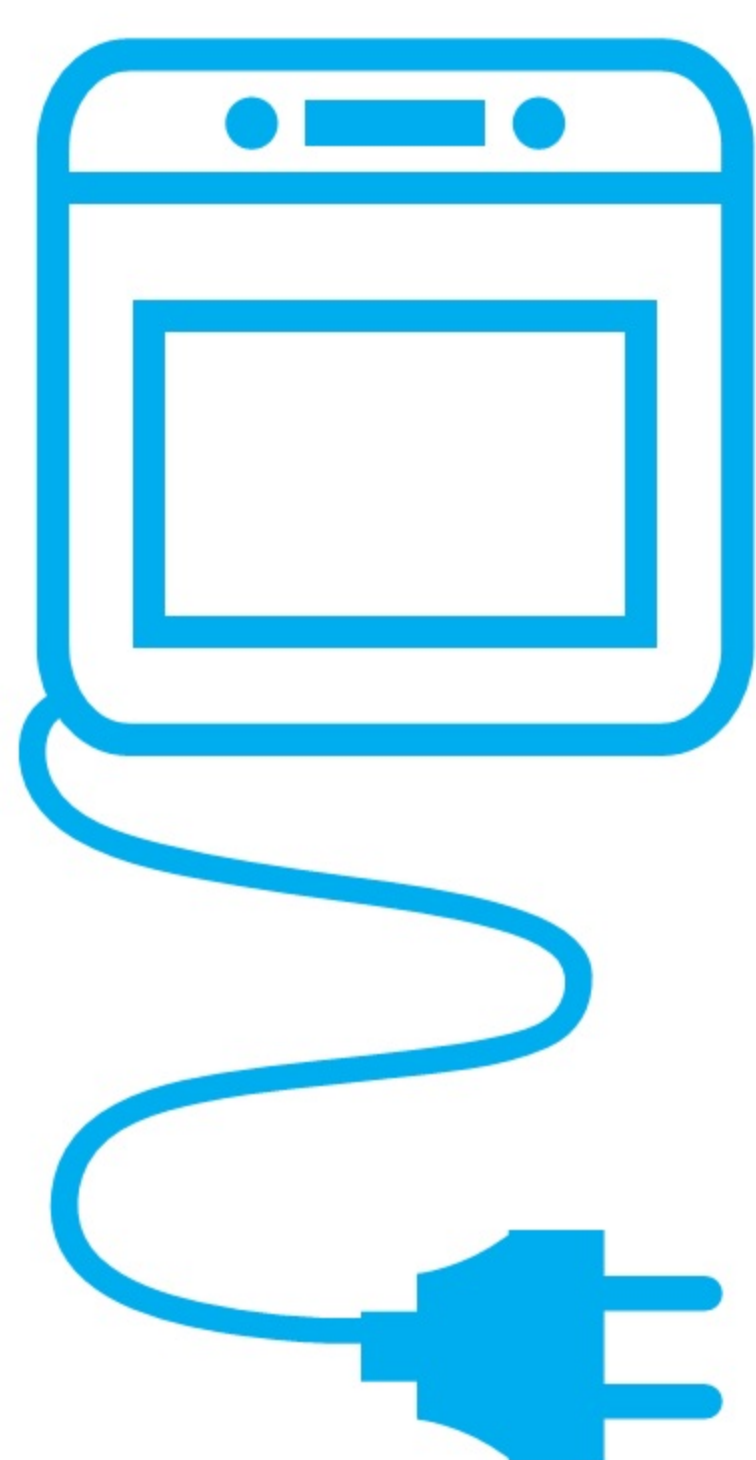

A+++

A++

A+

A

B

C

D

A



59 L

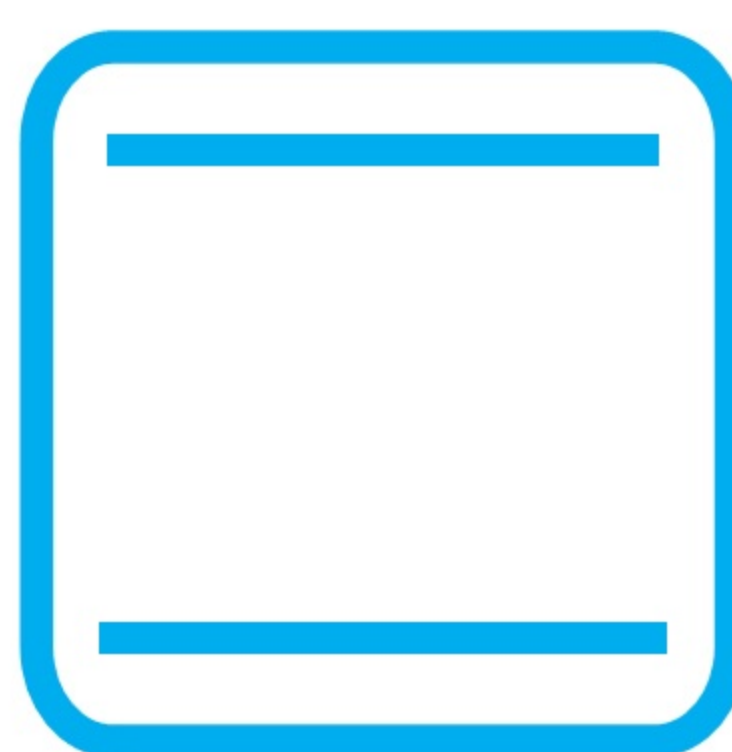

0.74 kWh/cycle*



0.70 kWh/cycle*

* цикъл · cyklus · portion · zyklus · πρόγραμμα · ciclo · tsükkel · ohjelma · ciklus
ciklas · cikls · ciklu · cyclus · cykl · ciclu · program · cykel

65/2014



Elektro-Haushaltsgroßgeräte
mit Qualität und Service

Produktdatenblatt nach Verordnung (EU) Nr. 65/2014/EG Anhang IV
in Verbindung mit (EU) Nr. 66/2014/EG
Kochmulden

Marke/Warenzeichen		PKM	
Modellkennung/Name		KF4	
Bauform			
Art des Kochfeldes	Kombination	-	(ja/nein)
	Autark	ja	(ja/nein)
	Einbaugerät	ja	(ja/nein)
Trägermaterial	Edelstahl	-	(ja/nein)
	Glaskeramik	ja	(ja/nein)
	Schott-Glas	-	(ja/nein)
Heizelemente	HiLight	ja	(ja/nein)
	Induktion	-	(ja/nein)
	Gas	-	(ja/nein)
Bedienung	Sensorfeld +/-	ja	(Ja/nein)
	Schaltknebel	-	(Ja/nein)
Kochzonen			
Schnellkochplatte/n		-	Stück
Dual-Wokkochplatte/n		-	Stück
Normalkochplatte/n		4	Stück
Sparkochfeld/er		-	Stück
Warmhalteplatte/n		-	Stück
Leistung der Kochzonen			
	Leistung kleines Kochfeld	1200	W
	Leistung großes Kochfeld	1800	W
	Maximale Leistung	6000	W
Nettogewicht		8,5	kg
Elektrischer Anschluss			
Spannung		220-240	V
Anschlusswert		-	W
Absicherung		-	A
Frequenz		50	Hz



Elektro-Haushaltsgroßgeräte
mit Qualität und Service



Abbildungsähnlich

Aktivkohlefilter



Vorder-

Rückseite

Einbauskizze

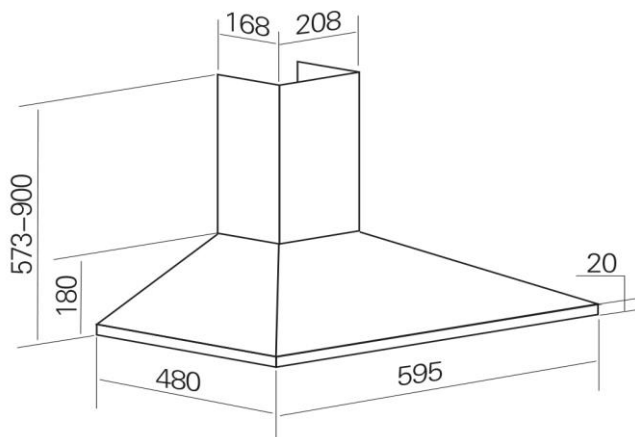

KH 60-8.2 Inox

Produktdaten

Technische Daten

Marke	Exquisit
Modell	KH60-8.2
Jährlicher Energieverbrauch [kW/Jahr]	30,0
Energieeffizienzklasse η_1	B
Fluiddynamische Effizienz [% FDEHood]	14,5
Fluiddynamische Effizienzklasse η_2	D
Beleuchtungseffizienz [LEHood Lx/W]	50,1
Klasse der Beleuchtungseffizienz η_2	A
Fettabscheidegrad [% GFEHood]	72,0
Klasse für Fettabscheidegrad η_2	D
Minimaler Luftstrom bei Normalbetrieb [m ³ /h]	207,0
Maximaler Luftstrom bei Normalbetrieb [m ³ /h]	355,0
Luftstrom auf Intensiv-/Schnelllaufstufe [m ³ /h]	0,0
Min. Luftschallemission bei Normalbetrieb [dB]	64,0
Max. Luftschallemission bei Normalbetrieb [dB]	66,0
Leistungsaufnahme im Aus Zustand [W]	0,00
Leistungsaufnahme unausgeschalteten Zustand [W]	0,00

Ausstattung

Schalter	5-fach
Motoren	1
Lüfterstufen	3
Beleuchtung [W]	LED: 2 x 1,5

Betriebsart

Abluft	•
Umluft	nachrüstbar
Fettfilter	Metall
Abluftstutzen [mm Ø]	150

Sonderzubehör

Aktivkohlefilter * [Stk.]	2
---------------------------	---

Abmessungen / Gewicht

H x B x T unverpackt [cm]	85,0x59,5x48,0
Kamin ausziehbar max [cm] *1	85,0
H x B x T verpackt [cm]	23,0x64,0x54,0
Gewicht unverpackt [kg]	6,00
Gewicht verpackt [kg]	7,00

Elektrischer Anschluss

Spannung / Frequenz [V / Hz]	220-240 / 50
Motorleistung [W]	65,0
Kabellänge incl. Stecker [cm]	100,0
Leistungsaufnahme [W]	68,0

Sonstiges

Bedienungs- Einbauanweisung	•
Prüfzeichen	CE
EAN Nr. Inox:	4016572018509
Artikel-Nr. Inox:	0440046

Containermenge [Stk.]	845
-----------------------	-----

* Bestellnr. Aktivkohlefilter (Set 2 Stk.)	1010171
EAN Aktivkohlefilter	4016572018523

η_1 A+++ (höchste Effizienz) bis G (geringste Effizienz)

η_2 A (höchste Effizienz) bis G (geringste Effizienz)

*1 höhe incl. Haube

Erklärung zu weiteren Endnoten siehe EU-Datenblatt



ENERG

енергия · ενέργεια

Y

IJA

IE

IA

exquisit

KH 60-8.2sw

A++

A+

A

B

C

D

E

B

30

kWh/annum



ABC**D**EFG



ABCDEFG



ABC**D**EFG



66 dB



EKS 131-4.4 A+

EKS 131-4.4 A+

Produktdaten nach (EU) 1060/2010 für Haushaltskühlgeräte

Warenzeichen	Exquisit
Modell	EKS131-4.4A+
Kategorie κ ₁	7
Energieeffizienzklasse κ ₂	A+
Energieverbrauch [kWh /Jahr] κ ₃	186
Nutzzinhalt Kühlfach [Liter]	105
Nutzzinhalt Gefrierfach [Liter]	15
Sternekenneichen/Temp. [*/°C] κ ₄	4* / -18
Lagerzeit bei Störung [Std.] κ ₆	10
Gefriervermögen [kg/24 Std.]	2
Klimaklasse κ ₇	N/ST
Geräuschpegel [dB(A) re 1 pW]	42
Stand-/ Unter-/ Einbaugerät	-/-/•

Weitere Angaben

Abtauverfahren Kühlteil

manuell / automatisch -/•

Abtauverfahren Gefrierfach

manuell / automatisch •/-

Bauform

Türanschlag wechselbar •

Schlepptürtechnik •

Kompressoren 1

Kühlmittel R 600a •

Ausstattung

Temperaturregelung •

Innenbeleuchtung im Kühlteil LED

Gemüseschalen / Eierablagen 1/•

Türfächer 2/1

Glasabstellregale / verstellbar 1/1

Abdeckplatte ü. Gemüseschale 1

Abmessungen / Gewicht

H x B x T unverpackt [cm] 88,0x54,0x54,0

Tiefe mit Einbauschränk (cm) 56

Tiefe bei geöffneter Tür [cm] 1 108

H x B x T verpackt [cm] 94,0x58,0x58,0

Gewicht unverpackt [kg] 29

Gewicht verpackt [kg] 32

Elektrischer Anschluss

Spannung / Frequenz [V / Hz] 220-240 / 50

Leistungsaufnahme [W] 80

Stromaufnahme [A] 0,55

Sicherheitsbestimmungen CE

EAN Nr. 4016572011838

Artikel-Nr. 0150058

Containermenge [Stck.] 218

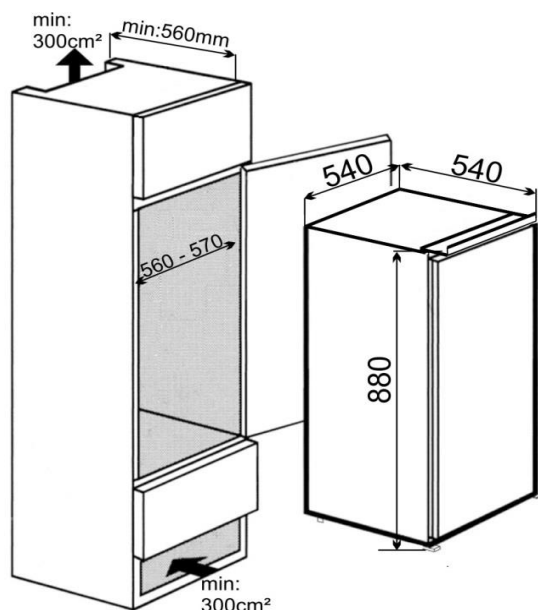

1 incl. Einbauschränktiefe

κ₃ Messung nach EN-ISO 15502 mit einer Einbau-Schränktiefe von 56cm

Erklärung zu weiteren Endnoten siehe beigefügtes Zusatzblatt im Anhang



ENERG

енергия · ενεργεια



exquisit

EKS 131-4.4 A+

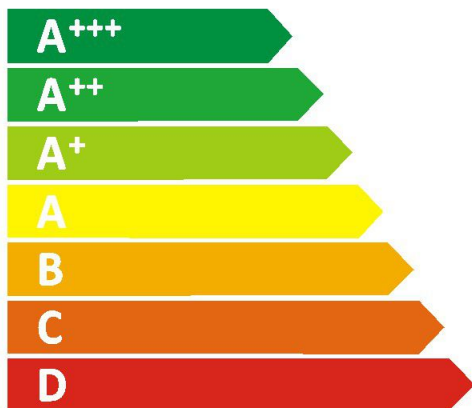

ENERGIA · ЕНЕРГИЯ
ΕΝΕΡΓΕΙΑ · ENERGIJA
ENERGY · ENERGIE · ENERGI

186
kWh/annum



105L



15L



42dB

2010/1060



EGSP1009E/B



EGSP1012E/B

EGSP 1009 E/B

EGSP 1012 E/B

Produktdaten nach (EU) 1059/2010 für Haushaltsgeschirrspüler

	Exquisit	Exquisit
Marke	EGSP1009E/B	EGSP1012E/B
Modell	9	12
Nennkapazität s ₁	A++	A++
Energieeffizienzklasse s ₂	222	258
Energieverbrauch [kWh/Jahr] s ₃	0,79	1,04
Energieverbrauch Standardreinigungszyklus [kWh]	0,0	0,0
Leistungsaufnahme im Aus-Zustand [W]	0,40	0,40
Leistungsaufnahme im unausgeschalteten Zustand [W]	2520	3080
Wasserverbrauch [Liter/Jahr] s ₄	A	A
Trockenwirkung s ₅	Eco 45°C	Eco 45°C
Standardprogramm s ₆	160,0	165,0
Programmdauer des Standardreinigungszyklus [min]	49	49
Luftschallemission [dB(A)re1 pW]	A	A
Reinigungswirkung		

Weitere Angaben

Bauform

Farbe: Blende	Inox	Inox
---------------	------	------

Programmeigenschaften

Spülprogramme	6	6
Normal	•	•
Economy	•	•
Intensiv	•	•
Schnell	•	•
All in 1	•	•
Spülen 1/2 Beladung	•	•
Sonderprogramm	Extra trocknen	Extra trocknen
Spültemperaturen [°C]	40 - 65	40 - 65

Sicherheitssysteme

Mech. Sicherheitsverriegelung	•	•
Aquastop nachrüstbar	Zubehör	Zubehör
Mehrfachwasserschutz	•	•

Ausstattung / Zubehör

LED - Anzeige	•	•
Starzeitverzögerung	3/ 6/ 9/ 12	3/ 6/ 9/ 12
Besteckschublade /-korb	-/•	-/•
Wasserenthärtungsanlage	•	•
Kontrollanzeige: Ein/Aus	•	•
Salzkontrollanzeige	•	•
Kontrollanzeige für Klarspüler	•	•
Verstellbare Klarspülvorrichtung	•	•
Innenverkleidung	Edelstahl	Edelstahl

Abmessung /Gewicht

H x B x T unverpackt [cm]	81,5x44,8x57,0	81,5x59,8x57,0
H x B x T verpackt [cm]	88,5x48,5x62,0	88,5x63,5x62,0
Gewicht unverpackt [kg]	30	36
Gewicht verpackt [kg]	36	42

Elektrischer Anschluss

Anschlussleistung [W]	1930	1930
Netzanschluss [V / Hz]	220-240 / 50	220-240 / 50
Durchlauferhitzer	•	•

Prüfzeichen

GS / CE	GS / CE	GS / CE
---------	---------	---------

EAN Nr.:	4016572019865	4016572019872
----------	---------------	---------------

Artikel-Nr.:	0610184	0610185
--------------	---------	---------

Containermenge [Stk.]	246	162
-----------------------	-----	-----

1) Dampfsperre erforderlich, je nach Modell dem Gerät beigelegt
Erklärung zu Endnoten siehe beigelegtes Zusatzblatt im Anhang

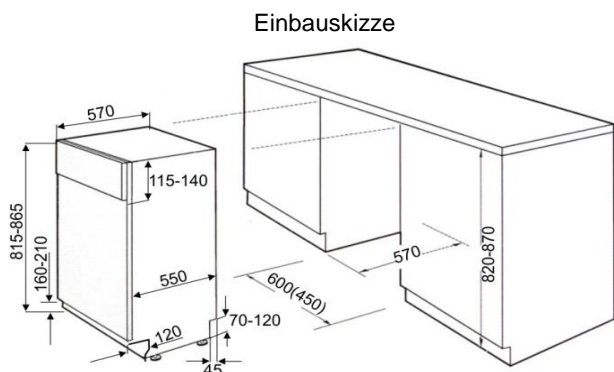



ENERG
енергия · ενεργεια



exquisit

EGSP1012 E/B



ENERGIA · ЕНЕРГИЯ · ΕΝΕΡΓΕΙΑ
ENERGIJA · ENERGY · ENERGIE
ENERGI

258
kWh/annum

3080
L/annum

ABCDEFG

12

49
dB

2010/1059