

Cooker hood	Data sheet / Datenblatt	Dunstabzugshaube		
Brand name <i>Warenzeichen</i>	respekta®			
Type / Model <i>Typ / Modell</i>	CH 22058 IXB			
Annual Energy Consumption <i>Jährliche Energieverbrauch</i>	AEC hood	26.8	kWh	
Energy Efficiency Class (D to A++) <i>Energieeffizklasse (D bis A++)</i>	EEI hood	B		
Fluid Dynamic Efficiency <i>Fluiddynamische Effizienz</i>	FDE hood	Rate / Class <i>Wert / Klasse</i>	15.3	D
Lighting efficiency (in watts) <i>Beleuchtungseffizienz (in Watt)</i>	LE hood	Rate / Class <i>Wert / Klasse</i>	35.5	A
Grease Filtering rate (in %) <i>Fettabscheidegrad Wert (in %)</i>		Rate / Class <i>Wert / Klasse</i>	70.8	D
Air flow rate at best efficiency point <i>Luftvolumenstrom im Bestpunkt</i>	Q BEP	Rate / Unit <i>Wert / Einheit</i>	202.9	m3 /h
Air pressure at best efficiency point <i>Luftdruck im Bestpunkt</i>	P BEP	Rate / Unit <i>Wert / Einheit</i>	135	Pa
Maximum air flow <i>Maximaler Luftstrom</i>	Q max	Rate / Unit <i>Wert / Einheit</i>	347.8	m3 /h
Working points highest setting <i>Maximaler Luftstrom im Normalbetrieb</i>			337.2	m3 /h
Working points lowest setting <i>Minimaler Luftstrom im Normalbetrieb</i>			221.2	m3 /h
Electric power input at best efficiency point <i>Elektrische Eingangsleistung im Bestpunkt</i>	W BEP	Rate / Unit <i>Wert / Einheit</i>	49.6	W
Nominal power of the lighting system <i>Nennleistung des Beleuchtungssystems</i>	W L	Rate / Unit <i>Wert / Einheit</i>	2.0	W
Average illumination of the lighting system on the cooking surface <i>Durchschnittl. Beleuchtungsstärke des Beleuchtungs-systems auf der Kochoberfläche</i>	E middle	Rate / Unit <i>Wert / Einheit</i>	80	LUX
Power consumption in standby mode <i>Leistungsaufnahme im Bereitschaftszustand</i>	P_s	Rate / Unit <i>Wert / Einheit</i>	-	W
Power consumption in off mode <i>Leistungsaufnahme im Aus-Zustand</i>	P_o	Rate / Unit <i>Wert / Einheit</i>	0	W
Sound power level <i>Schallleistungspegel</i>	L_{wa}	min./max.dB Min./Max.dB	59 / 64	dB

NEG-Novex,
Chenover Str. 5, DE - 67117 Limburgerhof, Germany

respekta Kaminhaube Edelstahl, 60 cm

Typ / Modell: CH 22058 IXB

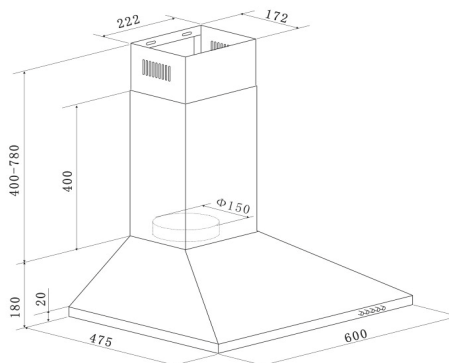

Jährlicher Energieverbrauch (AEC _{hood}):	27 kWh / Jahr
Energieeffizienzklasse:	B
Fluiddynamische Effizienz (FDE _{hood}):	15,3
Fluiddynamische Effizienzklasse:	D
Beleuchtungseffizienz (LE _{hood}):	35,5
Beleuchtungseffizienzklasse:	A
Fettabscheidegrad:	70,8%
Fettabscheideeffizienzklasse :	D
Luftstrom bei minimaler/ maximaler Geschwindigkeit im Normalbetrieb:	222 m ³ /h / 338 m ³ /h
Luftstrom im Betrieb auf Intensivstufe oder Schnelllaufstufe:	-
A-bewertete Luftschallemission bei minimaler / maximaler Geschwindigkeit im Normalbetrieb:	59 dB / 64 dB
A-bewertete Luftschallemission im Betrieb auf der Intensivstufe oder Schnelllaufstufe:	-
Leistungsaufnahme im Aus-Zustand:	-
Leistungsaufnahme im Bereitschaftszustand:	-

Ausstattungsmerkmale / technische Daten

Steuerung:	Drucktasten
Korpus:	Edelstahl
Schacht:	Edelstahl
Geschwindigkeitsstufen:	3
Beleuchtung max.:	1 x 2 W LED
Rohranschluss (Durchmesser):	150 mm
Spannung / Frequenz:	220-240V / 50Hz
Anschlusswert:	67 Watt
inkl. Metallfettfilter (auswaschbar): 2 x MIZ 2009	EAN: 4897014601240
Umluftbetrieb; durch Einsatz des Aktivkohlefilters möglich:	Ja
Zubehör (nicht enthalten): Aktiv-Kohlefilter (2 Stück) MIZ 0058 N	EAN: 4260515338340

Abmessungen

Gerätemaße in cm (H x B x T) / Gewicht in kg:	58-96 x 60 x 47,5 / 7
Mit Verpackung in cm (H x B x T) / Gewicht in kg:	53 x 65 x 25 / 8,5

Artikelnummer	EAN	UVP
CH22058IXB	4260458246139	99,00 €

respekta Economy Küchenblock 270 cm Korpus & Arbeitsplatte Eiche York Nachbildung

Bestehend aus:

- Einbauspüle 8x4 Edelstahl mit Ab- und Überlaufgarnitur
- 1 Umbauschrank für Kühlschrank und Backofen 60 cm
- 1 Unterschrank mit Schublade 50 cm
- 1 Unterschrank 60 cm
- 1 Spülenunterschrank 100 cm
- 1 Oberschrank 50 cm
- 1 Oberschrank 100 cm
- 1 Arbeitsplatte, ohne Ausschnitte, 28 mm Stärke, Arbeitshöhe 90 cm
- Stangengriffe aus Metall - Edelstahl Look



Geräte:

Einbaubackofen autark MEGA 5 AN

- Energieeffizienzklasse: A
- Energieverbrauch / Zyklus:
 - Konventionell: 0,76 kWh
 - Heissluft/Umluft: 0,67 kWh
- 7 Funktionen (u.a. Grill+Umluft und Auftauen)

Autarkes Glaskeramikkochfeld KM 4400

- Rahmenlos, mit Touch-Sensor
- Display mit Restwärmeanzeige
- Automatische Sicherheitsabschaltung
- Anschlusskabel ohne Stecker 1,50 m

Einbaukühlschrank KS 88.4 A+ N

- Energieeffizienzklasse: F
- Energieverbrauch / Jahr: 185 kWh
- Luftschallemission: 38 dB/A
- Nutzzinhalt Kühlen: 104 l
- Nutzzinhalt 4* Gefrierfach: 17 l
- Maße (HxBxT) in cm: 87,5 x 54,0 x 54,5

Kaminhaube CH 22058 IX B

- Energieeffizienzklasse: B
- Energieverbrauch / Jahr: 27 kWh
- Abluftleistung: 338 m³/h
- Max. Luftschallemission: 64 dB (A)
- Beleuchtung: 1x2 W LED

Verfügbar in folgenden Varianten:

Korpusfarbe: Arbeitsplatte:



Eiche York

Frontfarben (Seidenglanz):



Weiß

Grau

Schwarz

Cappuccino

Maße gesamt (HxBxT): 205 x 270 x 60 cm

Artikelnummer	Frontfarbe	EAN	UVP
KB270EYW	Weiß	4260344978472	1.999,00 €
KB270EYG	Grau	4260344978489	1.999,00 €
KB270EYS	Schwarz	4260407692963	1.999,00 €
KB270EYC	Cappuccino	4260515331204	1.999,00 €

Küchenleerzeilen:

LBKB270EYW	Weiß	4260407691829	899,00 €
LBKB270EYG	Grau	4260407691836	899,00 €
LBKB270EYS	Schwarz	4260407693885	899,00 €
LBKB270EYC	Cappuccino	4260515331280	899,00 €

respekta rahmenloses Glaskeramikkochfeld autark

Typ / Modell: KM 4400

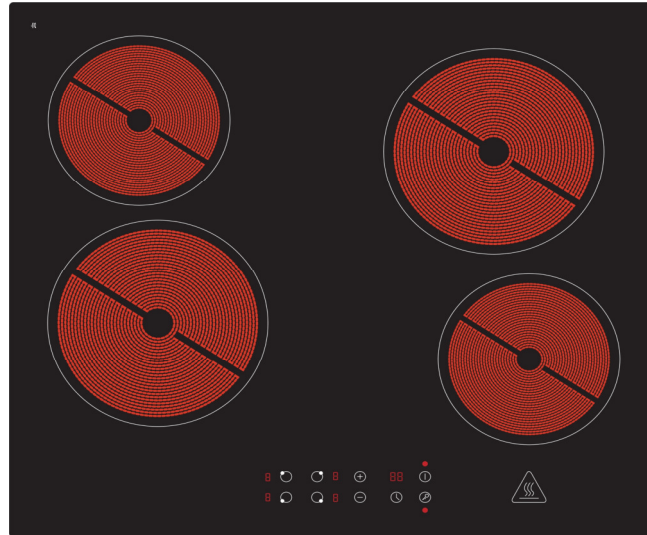

Ausstattungsmerkmale / technische Daten

Leistung (W) / Durchmesser (mm) der Kochzonen:	2 x 1200 W (max.) / 165 mm 2 x 1800 W (max.) / 200 mm
Bedienfeld:	Touch-Control
Maximale Leistung:	6000 W
Eingangsspannung:	220-240V oder 400 V
Frequenz:	50 Hz
Timer:	99 Minuten
Restwärmeanzeige:	ja
Leistungsstärken je Kochfeld:	9
Kindersicherung:	ja
Anschlusskabel ohne Stecker:	150 cm
autom. Sicherheitsabschaltung:	ja

Abmessungen

Gerätemaße (H x B x T) in cm / Gewicht:	5,5 x 59 x 52 / 8,30 kg
Abmessungen Einbauöffnung (B x T) in cm:	56 x 49
Einbautiefe	4,8 cm
Verpackungsmaße (H x B x T) in cm / Gewicht:	11,5 x 69 x 64,5 / 10,2 kg

Artikelnummer	EAN	UVP
KM4400	4260344976645	199,00 €

Fachparameter:

Fachtyp		Fachparameter und -werte			
		Rauminhalt des Fachs (in dm ³ oder l)	Empfohlene Temperatureinstellung für eine optimierte Lebensmittellagerung (in °C) Diese Einstellungen dürfen nicht im Widerspruch zu den Lagerbedingungen gemäß Anhang IV Tabelle 3 stehen;	Gefriervermögen (in kg 24h)	Entfrostsart (automatische Entfrostsung = A, manuelle Entfrostsung = M)
Speisekammer—fach	[nein]				
Weinlagerfach	[nein]				
Kellerfach	[nein]				
Lagerfach für frische Lebensmittel	[Ja]	104	8		[A]
Kaltlagerfach	[nein]				
Null-Sterne- oder Eisbereiterfach	[nein]				
Ein-Stern-Fach	[nein]				
Zwei-Sterne-Fach	[nein]				
Drei-Sterne-Fach	[nein]				
Vier-Sterne-Fach	[ja]	17		2,0	[M]
Zwei-Sterne-Abteil	[nein]				
Fach mit variabler Temperatur	[nein]				

Für Vier-Sterne-Facher

Schnelleinfrierfunktion	[nein]
-------------------------	--------

Lichtquellenparameter (a) (b):

Art der Lichtquelle	LED
Energieeffizienzklasse	[A]

Mindestlaufzeit der vom Hersteller angebotenen Garantie (b): 24 Monate**Weitere Angaben:**

Weblink zur Website des Herstellers, auf der die Informationen gemäß Nummer 4 Buchstabe a des Anhangs der Verordnung (EU) 2019/2019 der Kommission (*) (*) zu finden sind:

(a) Gemäß der Delegierten Verordnung (EU) 2019/2015 der Kommission (2).

(b) Änderungen dieser Einträge gelten nicht als relevante Änderungen im Sinne des Artikels 4 Absatz 4 der Verordnung (EU) 2017/1369.

(c) wenn der endgültige Inhalt dieser Zelle in der Produktdatenbank automatisch generiert wird, darf der Lieferant diese Daten nicht eingeben.

(1) Verordnung (EU) 2019/2019 der Kommission vom 1. Oktober 2019 zur Festlegung von Ökodesign-Anforderungen an Kühlgeräte gemäß der Richtlinie 2009/125/EG des Europäischen Parlaments und des Rates und zur Aufhebung der Verordnung (EG) Nr. 643/2009 der Kommission (siehe Seite 187 dieses Amtsblatts).

(2) Delegierte Verordnung (EU) 2019/2015 der Kommission vom 11. März 2019 zur Ergänzung der Verordnung (EU) 2017/1369 des Europäischen Parlaments und des Rates in Bezug auf die Energieverbrauchskennzeichnung von Lichtquellen und zur Aufhebung der Delegierten Verordnung (EU) Nr. 874/2012 der Kommission (siehe Seite 68 dieses Amtsblatts).

respekta Einbaukühlschrank mit 4*-Gefrierfach

Typ / Modell: KS 88.4 A+ N (Stand 2021)



Kategorie des Haushaltskühlgerätemodells:	7 - Kühl - Gefriergerät
Energieeffizienzklasse Skala von A bis G	F
Jahresenergieverbrauch in kW/h	185
Gesamtinhalt aller Frischhalte und Kühlfächer in L	104
Gesamtnutzhalt aller Gefrierfächer in L	17
Sterne Kennzeichnung:	4*
Abtauverfahren Kühlteil / Gefrierteil:	automatisch / manuell
max. Lagerzeit bei Störungen:	10,00 Std.
Gefriervermögen in 24 Std.:	2,00 kg
Klimaklasse*2:	N
Empfohlene Umgebungstemperatur:	16 bis 32 °C
Geräuschemission in dB (A) und Geräuschemissionsklasse	38 / C
Einbaugerät:	ja
Weinschrank 3:	-
² kein Weinlagerfach und für die Lagerung bestimmter Lebensmittel bei einer höheren Temperatur als +14 °C vorgesehen	
³ Dieses Gerät ist ausschließlich zur Lagerung von Wein bestimmt	

Ausstattungsmerkmale / technische Daten

Regelbares Thermostat:	ja
Kompressor:	1
LED-Beleuchtung im Kühlteil	ja / 2 W
Schleppscharniere:	ja
Verstellbare Füße:	vorne 2
Wechselbarer Türanschlag:	ja
Glasablagen:	2
Gemüseschubladen mit bruchsicheren Glasabdeckung	1
Türablagen / Eierablagen:	3 / 1
Ablage hinter Gefrierfachklappe:	1

Energieeffizienzklasse F, 4* Gefrierfach, Gerätemaße: 87,5 x 54 x 54,5 cm, 88cm Nischenmaß, wechselbarer Türanschlag, 2 verstellbare Füße vorne, 3 Glasablagen

Abmessungen

Gerätemaße in cm (H x B x T) / Gewicht:	87,5 x 54 x 54,5 cm / 27,5 kg
Mit Verpackung in cm (H x B x T) / Gewicht:	93,9 x 60 x 58,4 cm /30,5 kg

Artikelnummer	EAN	UVP
KS88.4A+N	4260287646209	299,00 €

respekta Einbaukühlschrank mit 4*-Gefrierfach

Typ / Modell: KS 88.4 A+ N

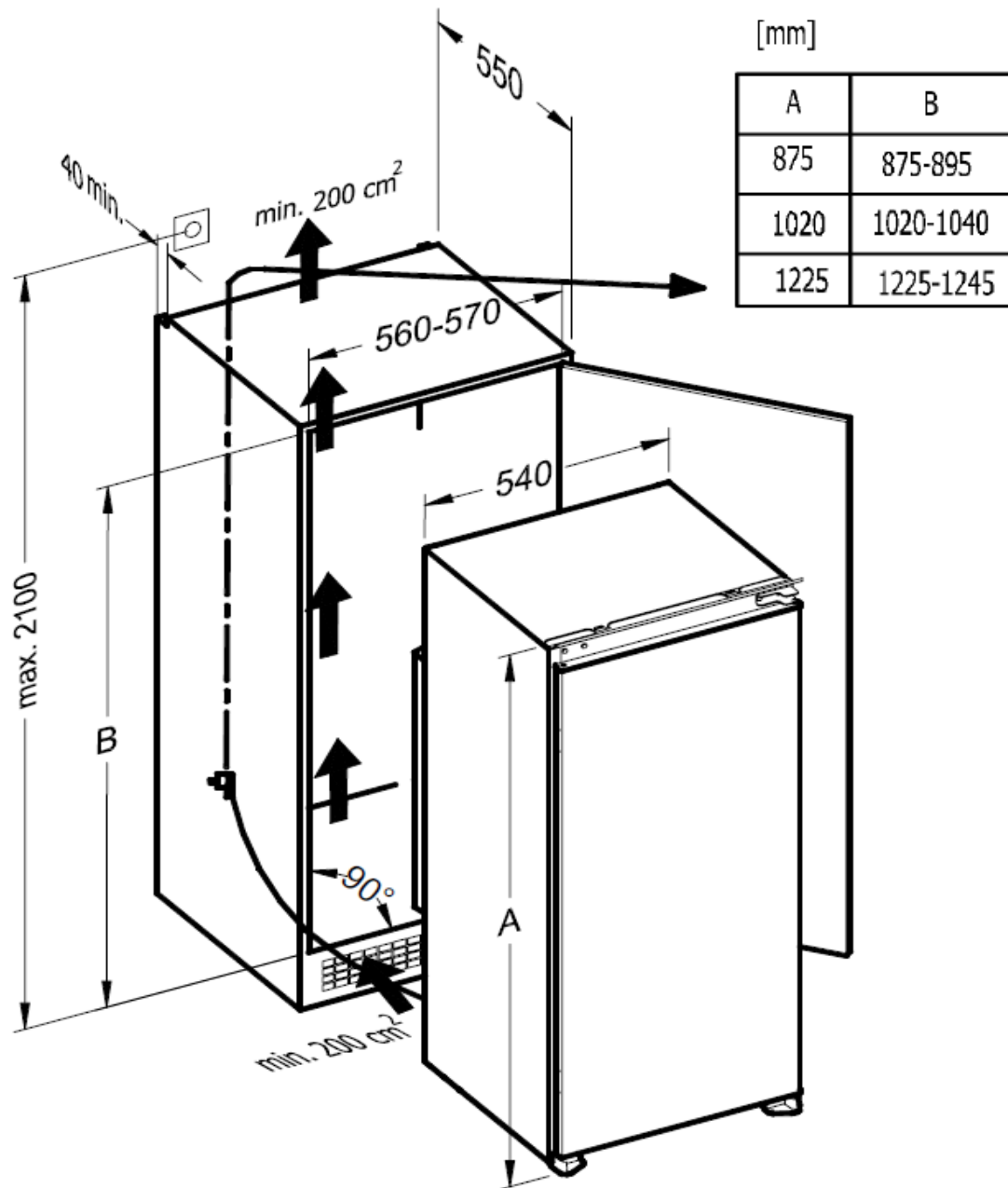

Oven**Data sheet / Datenblatt****Backofen**

According to Regulation 65/2014EC

Nach Verordnung 65/2014EU

Brand name <i>Warenzeichen</i>	respekta®			
Type / Model <i>Typ / Modell</i>	Mega 5 AN			
Number of heat sources <i>Anzahl der Heizquellen</i>	3			
Energy efficiency Index <i>Energieeffizienzindex</i>	EEI	95,2		
Energy Efficiency Class (D to A+++) <i>Energieeffizienzklasse (D to A+++)</i>	EEI cavity	A		
Number of cavities <i>Anzahl Backröhren</i>		1		
Usable volume of cavity <i>Nutzvolumen der Backröhre</i>	1	Rate Wert	54	L
Energy consumption per cycle > bottom heat only <i>Energieverbrauch per Zyklus > nur Unterhitze</i>	1	Rate / Unit Wert / Einheit	--	kWh
Energy consumption per cycle > bottom- and upper heat <i>Energieverbrauch per Zyklus > Unter- und Oberhitze</i>	1	Rate / Unit Wert / Einheit	0,74	kWh
Energy cons. per cycle bottom/under heat + air convection <i>Energieverbr. per Zyklus Unter-/Oberhitze + Heissluft</i>	1	Rate / Unit Wert / Einheit	0,78	kWh



Einbaubackofen autark

MEGA 5 AN

BESCHREIBUNG:

- + Energieeffizienzklasse A
- + 54 Liter Garraum
- + 7 Beheizungsarten

UVP **349,00 €**

AUSSTATTUNG – BACKOFEN

Regelbare Temperatur:	50° – 250°C
Beheizungsarten:	7
	Auftauen, Ober-/Unterhitze, Grill, Unterhitze + Ventilator Ober-/Unterhitze + Ventilator, Oberhitze + Grill, Oberhitze + Grill + Ventilator
Backofeninnentür:	Doppelverglasung
Backofentür:	Glas / schwarz
Griff:	Edelstahl
Steuerung:	Knebel Edelstahllook
Emailliertes Backblech:	1
Grillrost:	1

TECHNISCHE DATEN

Energieeffizienzindex pro Garraum (EEI):	88,4
Energieeffizienzklasse pro Garraum (von A+++ bis D):	A
Energieverbrauch pro Zyklus:	Konventionell: 0,76 kWh
	Umluft: 0,67 kWh
Zahl der Garräume:	1
Wärmequelle pro Garraum:	Elektro
Größe des Geräts:	mittel: 35l ≤ Volumen < 65l
Luftschallemission:	51 dB(A)
Anschlusswert Backofen:	2300 Watt
Volumen des Garraums:	54 Liter
Anschluss:	Schuko Stecker mit 150cm Kabel (Steckerfertig)

ABMESSUNGEN

Gerätemaße Backofen in cm (H x B x T) / Gewicht:	59 x 59,5 x 54,2 / 28 kg
Mit Verpackung in cm (H x B x T) / Gewicht:	66 x 66 x 61 / 31 kg
Einbaumaße Backofen in cm (H x B x T):	58 x 56 x 55

ARTIKELNUMMER	EAN	UVP
MEGA5AN	4260287646308	349,00 €