

TOULOUSE

Art. nr: HET.XX.0152.023.XX



PRODUCT SPECIFICATIONS

Material: MDF/metal
Colour: oak wooden finish
Measurements: 100x30x85cm

PRODUCT SPECIFICATIES

Materiaal: MDF/metaal
Kleur: eikenhout afwerking
Afmetingen: 100x30x85cm

SPÉCIFICATIONS DU PRODUIT

Matière: MDF/métal
Couleur: finition chêne
Dimensions: 100x30x85cm

PRODUKTSPEZIFIKATIONEN

Material: MDF/Metall
Farbe: Eichen-Finish
Abmessungen: 100x30x85cm

ESPECIFICACIONES DEL PRODUCTO

Material: MDF/metal
Color: acabado roble
Medidas: 100x30x85cm

PECIFICHE DEL PRODOTTO

Materiale: MDF legno/metallo
Colore: finitura rovere
Misure: 100x30x85cm

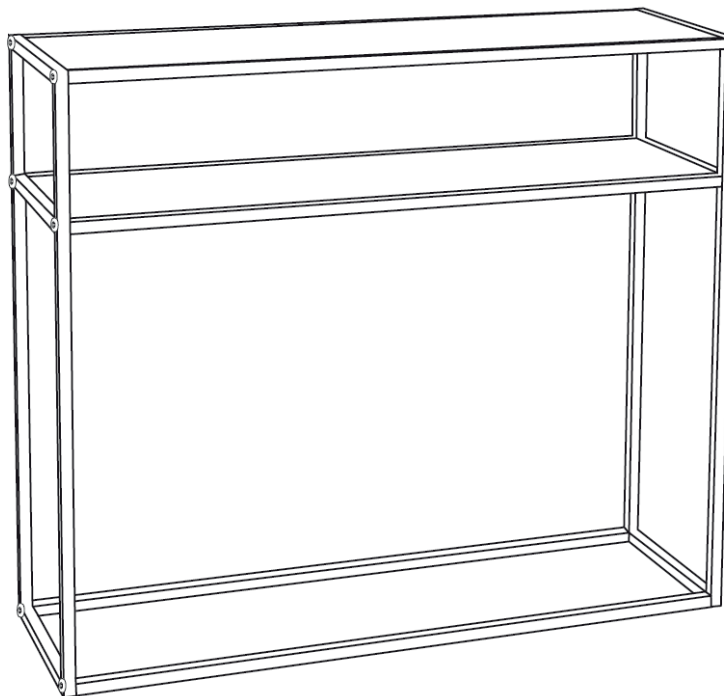

EN: WARNING

- PLEASE USE DAMP CLOTH TO WIPE THE SURFACE.
- WE ADVISE NOT TO EXCEED THE MAXIMUM SAFE LOADING WEIGHT OF 5KG PER SHELF.
- ALWAYS USE THIS PRODUCT ON A FLAT SURFACE.
- FIXING DEVICES FOR THE WALL NOT INCLUDED. USE FIXING DEVICES SUITABLE FOR THE WALLS IN YOUR HOME.
- KEEP THIS INFORMATION CAREFULLY.

NL: WAARSCHUWING

- GEBRUIK EEN VOCHTIGE DOEK OM HET OPPERVLAK AF TE NEMEN.
- U WORDT GEADVISEERD HET MAXIMALE BELASTBAAR GEWICHT VAN 5KG PER PLANK NIET TE OVERSCHRIJDEN.
- GEBRUIK HET PRODUCT ALTIJD OP EEN PLAT OPPERVLAK.
- BEVESTIGINGSBESLAG VOOR DE WAND IS NIET INBEGREPEN. GEBRUIK BEVESTIGINGSBESLAG DAT GESCHIKT IS VOOR DE WANDEN IN UW HUIS.
- BEWAAR DEZE INFORMATIE ZORGVULDIG.

FR: AVERTISSEMENT

- UTILISEZ UN CHIFFON HUMIDE POUR NETTOYER LA SURFACE.
- NOUS CONSEILLONS DE NE PAS DÉPASSER LE MAXIMUM CHARGEMENT DU POIDS DE 5KGS.
- LE PRODUIT DOIT ÊTRE UTILISÉ SUR UNE SURFACE DE PLATE.
- LES FIXATIONS DU MUR NE SONT PAS INCLUSES. UTILISEZ DES FIXATIONS ADAPTÉES AU MATÉRIAU DU MUR.
- CONSERVEZ CETTE INFORMATION SOIGNEUSEMENT.

DE: ACHTUNG

- WISCHEN SIE DIE OBERFLÄCHE MIT EINEM FEUCHTEN TUCH AB.
- WIR EMPFEHLEN DAS MAXIMALE LADEGEICHT VON 5KG PRO REGAL NICHT ZU ÜBERSCHREITEN.
- DAS PRODUKT MUSS AUF EINER EBENEN OBERFLÄCHE VERWENDET WERDEN.
- BESCHLÄGE FÜR DIE WANDBEFESTIGUNG SIND NICHT BEIGEPACKT. BEFESTIGUNGSBESLÄGE BENUTZEN, DIE FÜR DIE HEIMISCHEN WÄNDE GEIGNET SIND.
- BEWAHREN SIE DIESE INFORMATIONEN SORGFÄLTIG.

ES: ADVERTENCIA

- POR FAVOR, UTILICE UN TRAPO HÚMEDO PARA LIMPIAR LA SUPERFICIE.
- RECOMENDAMOS NO EXCEDER EL PESO MÁXIMO DE CARGA SEGURA, DE 5KG POR ESTANTE.
- SIEMPRE UTILICE ESTE PRODUCTO EN UNA SUPERFICIE PLANA.
- NO SE INCLUYEN LOS DISPOSITIVOS DE FIJACIÓN DE PARED. USA HERRAJES ADECUADOS PARA EL MATERIAL DE LAS PAREDES DE TU CASA.
- GUARDE ESTA INFORMACIÓN CUIDADOSAMENTE.

IT: ATTENZIONE

- SI PREGA DI UTILIZZARE UN PANNINO UMIDO PER DETERGERE LA SUPERFICIE.
- IL PESO MASSIMO NON SUPERARE 5KG PER SCAFFALE.
- UTILIZZARE SEMPRE QUESTO PRODOTTO SEMPRE SU UNA SUPERFICIE PIATTA.
- GLI ACCESSORI PER IL FISSAGGIO ALLA PARETE NON SONO COMPRESI. USA SISTEMI DI FISSAGGIO ADATTI ALLE PARETI DELLA TUA CASA.
- CONSERVARE ACCURATAMENTE QUESTE INFORMAZIONI.





EN: WARNING
NL: WAARSCHUWING
FR: AVERTISSEMENT
DE: ACHTUNG
ES: ATENCIÓN
IT: ATTENZIONE



NL INFORMATIE

- Wegens de grootte van dit product raden wij u aan deze te monteren in de voorgenomen ruimte.
- Zorg voordat u begint dat u al het juiste gereedschap, genoeg ruimte en een schone, droge ondergrond heeft voor montage.
- Pak alle onderdelen zorgvuldig uit en plaats deze op de kartonnen doos of op een schone ondergrond om te voorkomen dat deze beschadigen.
- Controleer de verpakking en ga zorgvuldig na of alle aangegeven onderdelen aanwezig zijn.
- Zorg ervoor dat dit product exact gemonteerd is zoals geïllustreerd staat in de montagehandleiding.
- Controleer regelmatig of alle bevestigingen nog strak aangespannen zijn.

WAARSCHUWING

- Gebruik geen elektrisch gereedschap bij montage van dit product.
- Draai de schroeven niet volledig aan tot dat het product volledig gemonteerd is.
- Gebruik het product niet als er onderdelen ontbreken, beschadigd of versleten zijn.

FR INFORMATION

- En raison de la taille de ce produit, nous vous conseillons de choisir assemblé dans la salle prévue pour l'utilisation.
- Lorsque vous êtes prêt à démarrer, assurez-vous d'avoir les bons outils, beaucoup d'espace et un endroit propre et sec pour le montage.
- Déballez tous les matériaux d'emballage et placez les composants sur la boîte en carton ou sur un sol propre pour éviter les rayures.
- Vérifiez le paquet et assurez-vous d'avoir toutes les pièces listées.
- Assurez-vous que ce produit est entièrement assemblé tel qu'illustré avant utilisation.
- Vérifiez que toutes les vis/boulons sont serrés et inspectez régulièrement.

AVERTISSEMENT

- N'utilisez pas des outils électriques pour construire ce produit.
- Ne pas serrer tous les vis/boulons complètement avant que le produit soit entièrement assemblé.
- Ne pas utiliser ce produit si des pièces sont manquantes, endommagées ou usées.

ES INFORMACIÓN

- Debido al tamaño de este producto recomendamos que lo ensamble en la habitación destinada para su uso.
- Cuando esté listo para ensamblar el producto, asegúrese de hacerlo en un área limpia y seca con suficiente espacio y de contar con las herramientas adecuadas.
- Retire todos los materiales de embalaje y coloque las piezas encima de la caja de cartón o sobre un suelo limpio para evitar rayaduras.
- Revise el paquete y asegúrese de tener todas las partes listadas.
- Antes de usar el producto, asegúrese de que está ensamblado según la ilustración.
- Verifique que todos los tornillos o pernos estén apretados y reviselos frecuentemente.

ADVERTENCIA

- No use herramientas eléctricas para armar este producto.
- No apriete los tornillos hasta que esté completamente ensamblado.
- No utilice este producto si faltan piezas, están dañadas o desgastadas.

EN INFORMATION

- Due to the size of this product we recommend that it is assembled in the room intended for use.
- When you are ready to start, make sure that you have the right tools, plenty of space and a clean, dry area for assembly.
- Unwrap all packaging materials and place the components on top of the carton box or on a clean floor to prevent it from scratching.
- Check the pack and make sure you have all the parts listed.
- Ensure that this product is fully assembled as illustrated before use.
- Check all screws or bolts are tightened and inspect regularly.

WARNING

- Do not use power tools to construct this product.
- Do not tighten screws until fully assembled.
- Do not use this product if parts are missing, damaged or worn.

DE INFORMATIONEN

- Aufgrund der Größe dieses Produkts empfehlen wir Ihnen, es in dem vorgesehenen Raum zu installieren.
- Bevor Sie beginnen, vergewissern Sie sich, dass Sie über die richtigen Werkzeuge, genug Platz und eine saubere, trockene Oberfläche für die Montage verfügen.
- Packen Sie alle Teile vorsichtig aus und legen Sie sie auf die Pappschachtel oder auf eine saubere Oberfläche, um Beschädigungen zu vermeiden.
- Überprüfen Sie die Verpackung und sehen Sie sorgfältig nach, ob alle angegebenen Teile vorhanden sind.
- Stellen Sie sicher, dass dieses Produkt genau wie in der Installationsanleitung beschrieben montiert ist.
- Überprüfen Sie regelmäßig, ob alle Befestigungen noch straff angestrengt sind.

ACHTUNG

- Verwenden Sie keine Elektrowerkzeuge, wenn Sie dieses Produkt montieren.
- Ziehen Sie die Schrauben nicht vollständig fest, bis das Produkt vollständig montiert ist.
- Verwenden Sie das Produkt nicht, wenn Teile fehlen, beschädigt oder abgenutzt sind.

IT INFORMAZIONI

- A causa delle dimensioni del prodotto vi consigliamo di montarlo nella stanza dove poi sarà utilizzato.
- Quando siete pronti per iniziare assicuratevi di avere gli strumenti giusti, spazio a sufficienza e un'area per il montaggio pulita ed asciutta.
- Rimuovere l'imballaggio e posizionare i componenti sopra alla scatola di cartone o su un pavimento pulito per evitare che si graffi.
- Controllare la confezione ed assicurarsi di avere tutte le parti elencate nella lista.
- Assicuratevi che il prodotto sia montato interamente prima di utilizzarlo.
- Controllare che tutte le viti e i bulloni siano per fissati e ricontrattateli periodicamente.

ATTENZIONE

- Non utilizzare strumenti elettrici per montare il prodotto.
- Non stringere le viti prima che il prodotto sia montato completamente.
- Non utilizzare il prodotto se le parti sono danneggiate, usurate o mancanti.

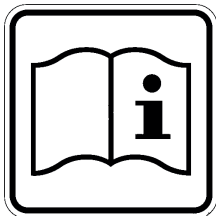

NL: MONTAGEHANDLEIDING
EN: ASSEMBLY INSTRUCTIONS
FR: PLAN DE MONTAGE
DE: INSTALLATIONSANLEITUNG
SP: INSTRUCCIONES PARA EL MONTAJE
IT: ISTRUZIONI PER L'ASSEMBLAGGIO

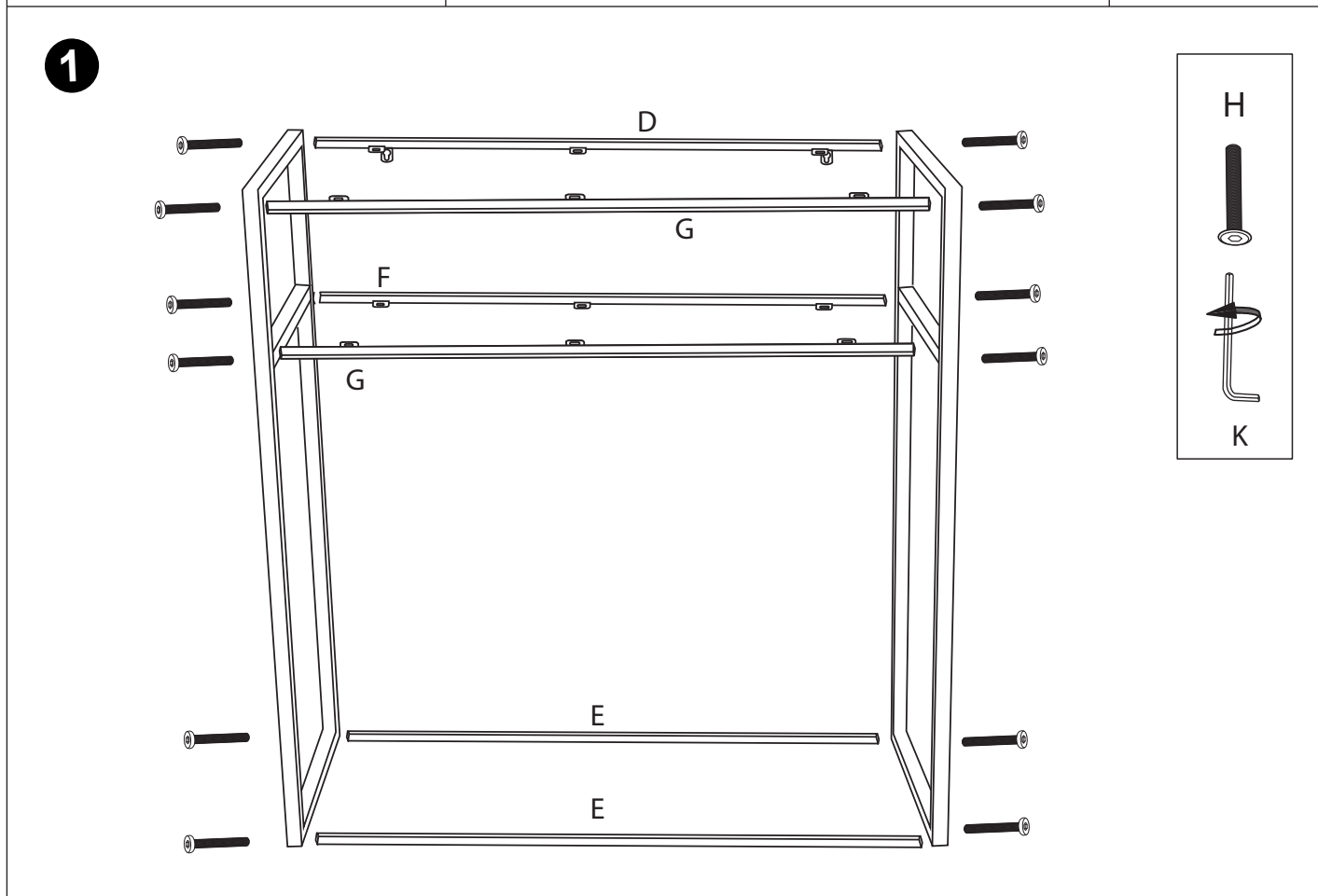
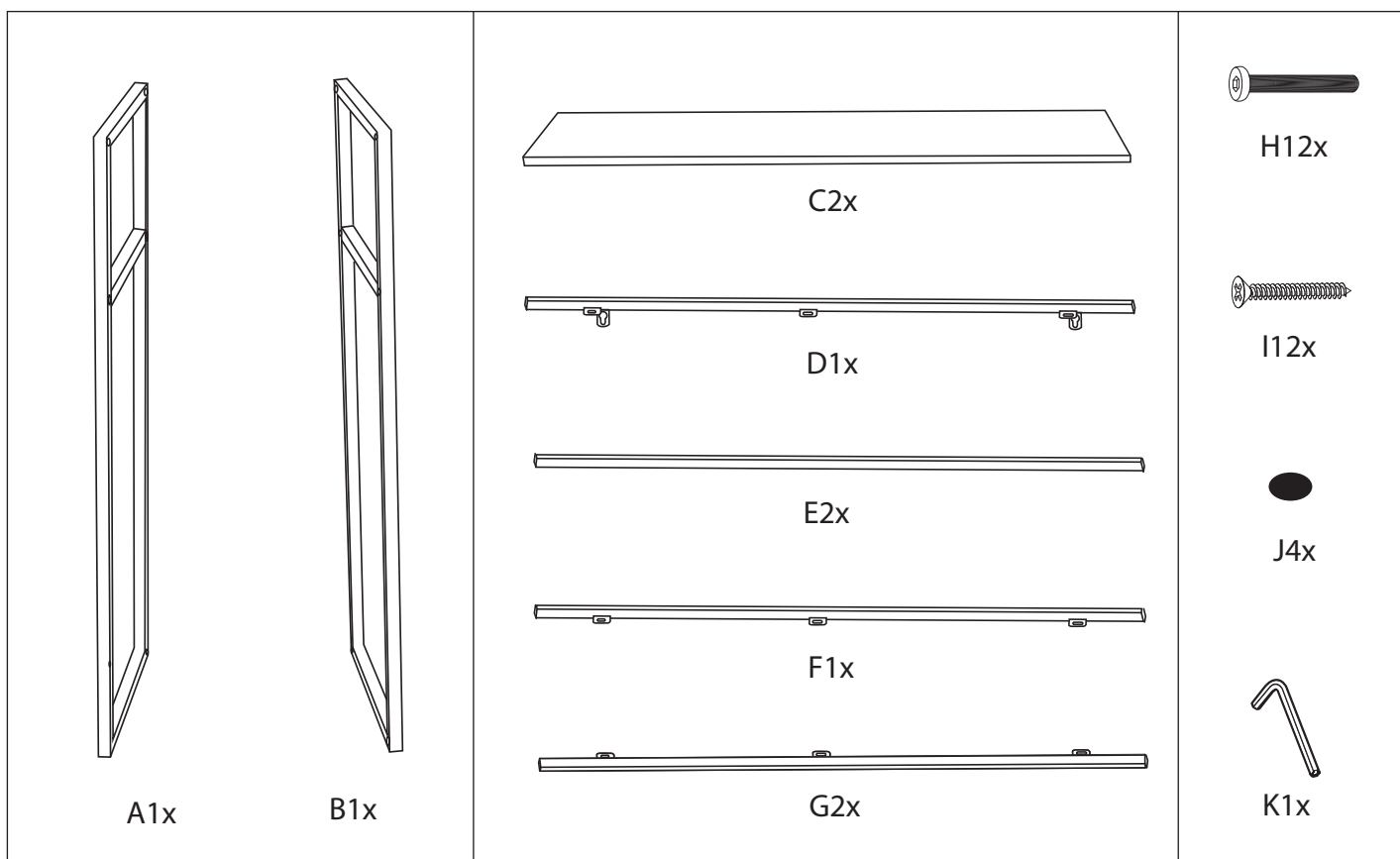

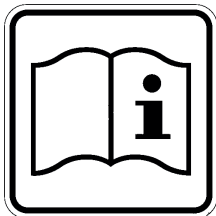

NL: MONTAGEHANDLEIDING
EN: ASSEMBLY INSTRUCTIONS
FR: PLAN DE MONTAGE
DE: INSTALLATIONSANLEITUNG
SP: INSTRUCCIONES PARA EL MONTAJE
IT: ISTRUZIONI PER L'ASSEMBLAGGIO



2

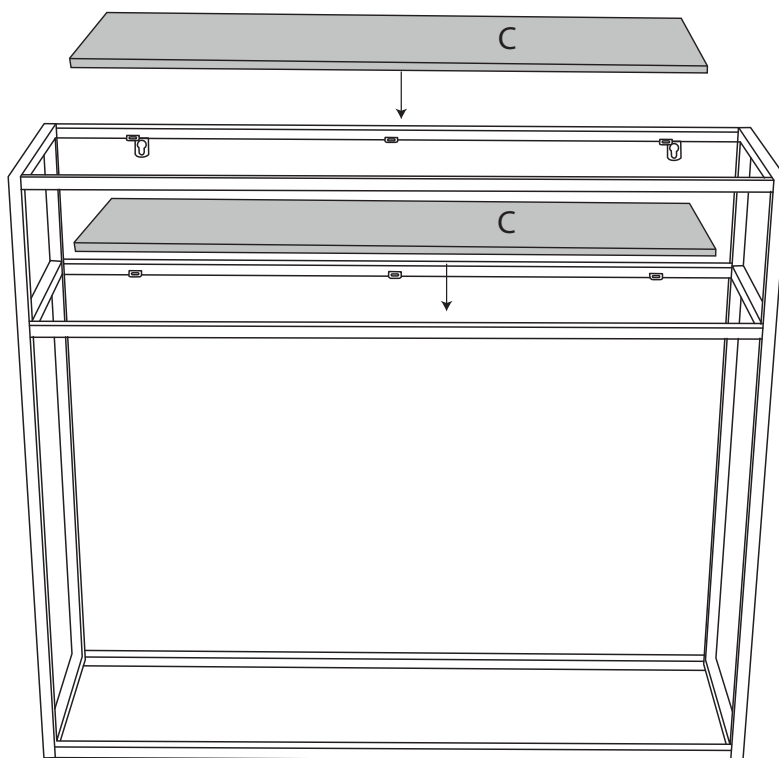

3

