

TESTRUT (DE) GmbH
 Am Schornacker 113
 D - 46485 Wesel
 Service-E-Mail: info@testrut.de

Sofa Bahia Marvao / Marvao Bahia
 Sofa / Canapé Bahia Marvao / Divano
 Bahia Marvao / Sofá Bahia Marvao /
 Диван Баия Марвао / Pohovka Ba-
 hia Marvao / Bahia Marvao fotel /
 Zofa Bahia Marvao (131831)



- DE WICHTIG, FÜR SPÄTERE BEZUGNAHME AUFBEWAHREN: SORGFÄLTIG LESEN.**
- GB IMPORTANT, KEEP FOR LATER REFERENCE: READ CAREFULLY.**
- FR IMPORTANT, À CONSERVER POUR CONSULTATION ULTÉRIEURE : LIRE ATTENTIVEMENT**
- IT IMPORTANTE, CONSERVARE PER RIFERIMENTI FUTURI: LEGGERE ATTENTAMENTE.**
- ES IMPORTANTE, GUÁRDELO PARA FUTURAS CONSULTAS: LÉALO DETENIDAMENTE.**
- RU ВАЖНАЯ ИНФОРМАЦИЯ, СОХРАНЯТЬ ДЛЯ ПОСЛЕДУЮЩЕГО ИСПОЛЬЗОВАНИЯ: ВНИМАТЕЛЬНО ПРОЧИТАТЬ.**
- CZ DŮLEŽITÉ, USCHOVAT PRO PŘÍPADNOU POZDĚJŠÍ POTŘEBU: PEČLIVĚ PŘEČÍST.**
- HU FONTOS, HOGY A KÉSŐBB FELMERÜLŐ KÉRDÉSEKHEZ ŐRIZZE MEG: FIGYELMESEN OLVASSA EL.**
- SI POMEMBNO, SHRANITE ZA POZNEJŠO UPORABO: POZORNO PREBERITE.**

DE

Für die Nutzung im privaten Außen- und Wohnbereich.

SICHERHEITS- UND WARNHINWEISE:

- Der Artikel ist ausschließlich gemäß seines bestimmungsgemäßen Gebrauches zu nutzen.
- Prüfen Sie regelmäßig den Zustand und die Funktion des Artikels. Stellen Sie Beschädigungen fest, darf der Artikel nicht mehr benutzt werden.
- Benutzen Sie den Artikel nur auf festen und ebenen Untergründen.
- Achten Sie auf einen sicheren Stand des Artikels.
- ACHTUNG! Klemm- / Quetschgefahr beim Auf- und Abbau des Artikels.
- ACHTUNG! Quetschgefahr an den Scherstellen.
- Maximale Belastbarkeit: 2 x 110 kg.
- Es darf kein Sonnenschirm am Tisch angebracht werden.

REINIGUNG UND PFLEGE

Die Witterung kann das Aussehen der Gartenmöbel leicht verändern. Gartenmöbel im Winter bitte trocken einlagern.

Zur Reinigung der Gartenmöbel ein feuchtes weiches Tuch verwenden, bei hartnäckigen Verschmutzungen milde Seifenlauge und eine weiche Bürste. Die Gartenmöbel auf keinen Fall mit scharfen Reinigungsmitteln, spitzen oder scharfkantigen Gegenständen, einem Hochdruckreiniger oder Dampfstrahler reinigen.

Zur schnellen Reinigung der Kissen- / Sitzbezüge ein feuchtes, weiches Tuch verwenden. Einzelne Flecken können mit milder Seifenlauge und einer weichen Bürste entfernt werden. Auf keinen Fall mit scharfen Reinigungs- oder Lösemitteln reinigen.

Achten Sie darauf, dass die Kissen-/Auflagenfüllungen nicht nass werden und sich im Inneren Feuchteschäden und Schimmel bilden kann!

Bei feuchten Wetterverhältnissen und bei Regen die Kissen/Auflagen reinholen und an einem geschützten, trockenen Ort aufbewahren.

Feucht oder nass gewordene Kissen/Auflagen gründlich durchtrocknen lassen. Feuchte Kissen/Auflagen nicht einlagern!

Zur gründlichen Reinigung der Bezüge in der Waschmaschine, können diese abgenommen werden. Ziehen Sie die Bezüge ab, drehen Sie diese auf links und schließen Sie die Reißverschlüsse. Geben Sie die Bezüge mit ähnlichen Farben zusammen in die Waschmaschine.

WICHTIG:

Beachten Sie bei der Reinigung der Bezüge unbedingt die Pflegekennzeichnung auf dem Einnähetikett des Bezugs!

Zur Reinigung der Bezüge ein feuchtes, weiches Tuch verwenden. Hartnäckige Verschmutzungen können mit milder Seifenlauge und einer weichen Bürste entfernt werden. Nach der Reinigung gründlich trocknen lassen. Auf keinen Fall mit scharfen Reinigungs- oder Lösemitteln reinigen.

Achten Sie darauf, dass die Kissen-/Auflagenfüllungen nicht nass werden und sich im Inneren Feuchteschäden und Schimmel bilden kann!

Bei feuchten Wetterverhältnissen und bei Regen die Kissen/Auflagen reinholen und an einem geschützten, trockenen Ort aufbewahren.

Feucht oder nass gewordene Kissen/Auflagen gründlich durchtrocknen lassen. Feuchte Kissen/Auflagen nicht einlagern!

ENTSORGUNGSHINWEISE

Bitte entsorgen Sie die Verpackung sortenrein. Geben Sie Pappe und Karton zum Altpapier, Folien in die Wertstoffsammlung.

GB

For private use in outdoor and living areas.

SAFETY INSTRUCTIONS AND WARNINGS:

- The product is to be used exclusively for its intended purpose.
- Regularly check the condition and functionality of the product. If you notice any damage, the product should no longer be used.
- Only use the product on solid and level ground.
- Make sure the product is positioned securely.
- WARNING! Risk of clamping/crushing fingers during assembly and disassembly of the product.
- WARNING! Risk of crushing fingers at the shear point.
- Maximum load: 2 x 110 kg.
- Do not attach parasol to the table.

CLEANING AND MAINTENANCE

The effects of the weather can cause slight alterations to the appearance of the garden furniture. Please store the garden furniture in a dry place during winter.

To clean the piece of furniture, use a damp cloth and for more stubborn dirt use a mild soap solution and a soft brush. Never use aggressive cleaning agents, pointed or sharp-edged objects, a pressure washer or a steam jet to clean the product.

To clean the cushion/seat cover quickly, use a damp soft cloth. Some stains can be removed with a mild soap solution and a soft brush. Never use abrasive cleaning agents or solvents.

Make sure that the cushion filling does not become wet and that no moisture damage or mould can build up on the inside!

When it rains or there is moisture in the air, the cushions and pads should be taken indoors and stored in a protected and dry location.

Cushions/pads that have become wet should be allowed to dry out completely. Do not fill damp cushions/pads!

The covers can be removed, allowing them to be washed in the washing machine. Remove the cover, turn it inside out and do up the zip. Wash the cover with similar colours in the washing machine.

IMPORTANT:

Be sure to read the washing instructions on the sewn-in care label on the covers!

To clean the covers, use a damp, soft cloth. For more stubborn dirt you could use a mild soap solution and a soft brush. Allow to dry completely after cleaning. Never use abrasive cleaning agents or solvents.

Make sure that the cushion filling does not become wet and that no moisture damage or mould can build up on the inside!

When it rains or there is moisture in the air, the cushions and pads should be taken indoors and stored in a protected and dry location.

Cushions/pads that have become wet should be allowed to dry out completely. Do not fill damp cushions/pads!

DISPOSAL INSTRUCTIONS

When disposing of the packaging, please ensure it is correctly sorted. Put the cardboard and the box in the waste paper bin, and plastic sheets in the recyclables bin.

FR

Pour une utilisation dans des espaces privés, à l'intérieur comme à l'extérieur.

INDICATIONS DE SÉCURITÉ ET AVERTISSEMENT :

- L'article doit uniquement être utilisé conformément à l'usage prévu.
- Vérifiez régulièrement l'état et le bon fonctionnement de l'article. Si vous constatez des dommages, l'article ne doit plus être utilisé.
- N'utilisez l'article que sur une surface plane et rigide.
- Veillez à ce que l'article soit stable.
- ATTENTION ! Risque de coincement /d'écrasement lors du montage et du démontage de l'article.
- ATTENTION ! Risque d'écrasement aux endroits de cisaillement.
- Charge maximale : 2 x 110 kg.
- ne pas fixer de parasol à la table

NETTOYAGE ET ENTRETIEN

Les intempéries peuvent modifier légèrement l'aspect des meubles de jardin. Entreposez les meubles de jardin au sec pendant l'hiver.

Pour nettoyer les meubles de jardin, utilisez un chiffon humide et doux. En cas de salissures tenaces, utilisez une brosse souple et un savon doux. Ne nettoyez jamais les meubles de jardin avec des détergents agressifs, des objets pointus ou aiguisés, un nettoyeur à haute pression ou un jet de vapeur.

Utiliser un chiffon humide et doux pour nettoyer rapidement les housses de coussin/de siège. Les taches individuelles peuvent être éliminées à l'aide d'un savon doux et d'une brosse souple. Ne jamais nettoyer avec des détergents ou solvants agressifs.

Veillez à ce que les rembourrages de coussin/de garniture ne soient pas mouillés et que des détériorations dues à l'humidité et des moisissures n'apparaissent pas à l'intérieur !

Par temps humide ou pluvieux, rentrer les coussins/garnitures et les entreposer dans un lieu sec et protégé.

Bien laisser sécher les coussins/garnitures mouillés. Ne pas recouvrir des coussins/garnitures mouillés !

Les housses peuvent être retirées afin de les nettoyer en machine. Retirez les housses, retournez-les et fermez les fermetures à glissière. Lavez les housses en machine avec du linge de la même couleur.

IMPORTANT :

Lors du nettoyage des housses, respectez impérativement les instructions d'entretien présentes sur l'étiquette cousue !

Pour nettoyer les housses, utilisez un chiffon humide et doux. En cas de taches tenaces, utilisez un savon doux et une brosse souple. Bien laisser sécher après le nettoyage. Ne jamais nettoyer avec des détergents ou solvants agressifs.

Veillez à ce que les rembourrages de coussin/de garniture ne soient pas mouillés et que des détériorations dues à l'humidité et des moisissures n'apparaissent pas à l'intérieur !

Par temps humide ou pluvieux, rentrer les coussins/garnitures et les entreposer dans un lieu sec et protégé.

Bien laisser sécher les coussins/garnitures mouillés. Ne pas recouvrir des coussins/garnitures mouillés !

INDICATIONS DE MISE AU REBUT

Veillez trier les éléments d'emballage lors de leur mise au rebut. Éliminez le papier et le carton avec le papier usagé, les films plastiques avec les matériaux recyclables.

IT

Per l'utilizzo in ambienti privati esterni o interni.

AVVERTENZE E INDICAZIONI IN MATERIA DI SICUREZZA:

- L'utilizzo dell'articolo è riservato esclusivamente per lo scopo per cui è stato progettato.
- Verificare con regolarità lo stato e la funzionalità dell'articolo. Qualora si riscontrino danneggiamenti, l'articolo non può più essere utilizzato.
- Utilizzare l'articolo solo su basi stabili e piane.
- Assicurarci che l'articolo sia posizionato in modo sicuro.
- ATTENZIONE! Pericolo di inceppamento e schiacciamento durante il montaggio e lo smontaggio dell'articolo.
- ATTENZIONE! Punti con pericolo di lesioni da taglio e schiacciamento.
- Carico massimo: 2 x 110 kg.
- È vietato montare ombrelloni al tavolo.

PULIZIA E CURA

Gli agenti atmosferici possono modificare leggermente l'aspetto dei mobili da giardino. In inverno, riporre e conservare i mobili da giardino in un luogo asciutto.

Per pulire i mobili da giardino utilizzare un panno morbido umido e, in caso di sporco difficile da rimuovere, una liscivia di sapone delicata e una spazzola morbida. Non pulire in nessun caso i mobili da giardino con detersivi aggressivi, oggetti appuntiti o spigolosi, con un'idropulitrice o una macchina a vapore.

Per una pulizia rapida dei rivestimenti di cuscini e piani da seduta utilizzare un panno umido morbido. Singole macchie possono essere rimosse con una liscivia di sapone delicata e una spazzola morbida. Non pulire in nessun caso con detersivi abrasivi o solventi.

Fare attenzione a non bagnare l'imbottitura interna dei cuscini, perché questa si può danneggiare e ammuffire!

In condizioni di umidità e di pioggia riporre in luoghi chiusi i cuscini o rivestimenti e conservarli in un luogo protetto e asciutto.

Lasciar asciugare bene i cuscini o i rivestimenti se umidi o bagnati. Non mettere via cuscini o rivestimenti se sono umidi!

Per pulire a fondo i rivestimenti con la lavatrice, questi possono essere tolti. Sfoderare i cuscini, rivolgere le fodere o i rivestimenti al contrario e chiudere le chiusure lampo. Lavare in lavatrice le fodere e i rivestimenti con colori simili.

IMPORTANTE:

fare assolutamente attenzione durante la pulizia delle fodere alle indicazioni riportate sulle targhette!

Per la pulizia dei rivestimenti utilizzare un panno umido morbido. Lo sporco difficile può essere rimosso con una liscivia di sapone delicata e una spazzola morbida. Lasciare asciugare bene dopo il lavaggio. Non pulire in nessun caso con detersivi abrasivi o solventi.

Fare attenzione a non bagnare l'imbottitura interna dei cuscini, perché questa si può danneggiare e ammuffire! In condizioni di umidità e di pioggia riporre in luoghi chiusi i cuscini o rivestimenti e conservarli in un luogo protetto e asciutto.

Lasciar asciugare bene i cuscini o i rivestimenti se umidi o bagnati. Non mettere via cuscini o rivestimenti se sono umidi!

ISTRUZIONI PER LO SMALTIMENTO

Si prega di smaltire l'imballaggio. Smaltire carta e cartone nella raccolta della carta, pellicole nella raccolta di materiali riciclabili.

ES

Para su uso privado en el exterior y dentro de casa.

INDICACIONES DE SEGURIDAD Y ADVERTENCIAS:

- Utilice el artículo exclusivamente conforme a las instrucciones de uso del mismo.
- Compruebe periódicamente el estado y la función del artículo. En caso de que observe daños, deje de utilizarlo.
- Use el artículo únicamente sobre una superficie plana y firme.
- Asegúrese de que el artículo está estable.
- ¡ATENCIÓN! Existe riesgo de atrapamiento o aplastamiento al montar y desmontar el artículo.
- ¡ATENCIÓN! Riesgo de aplastamiento en los puntos de corte.
- Capacidad máxima de carga: 2 x 110 kg.
- No se puede colocar una sombrilla en la mesa.

LIMPIEZA Y MANTENIMIENTO

Las condiciones meteorológicas pueden cambiar ligeramente la apariencia de los muebles de jardín. Durante el invierno almacene los muebles de jardín en un lugar seco.

Para limpiar los muebles de jardín, use un paño húmedo, para las manchas más difíciles, use una solución jabonosa y un cepillo suave. No limpie los muebles de jardín con detergentes abrasivos, objetos puntiagudos o afilados, limpiadores a presión o chorros de vapor.

Para limpiar rápidamente los cojines/las fundas de los asientos, use un paño suave y húmedo. Las manchas superficiales se pueden eliminar con una solución jabonosa y un cepillo suave. No las limpie en ningún caso con detergentes abrasivos ni disolventes.

Asegúrese de que el relleno de los cojines/las colchonetas no se moja y de que no se crea moho ni se generan daños por la humedad en el interior.

Cuando llueva y haya un clima húmedo, meta dentro de casa los cojines/las colchonetas y guárdelos en un lugar seco y protegido.

Deje que se sequen bien los cojines/las colchonetas húmedos o mojados. ¡No use cojines ni colchonetas húmedos!

Para limpiar debidamente las fundas en la lavadora, extraígalas. Retire las fundas, deles la vuelta y cierre la cremallera. Ponga las fundas con colores similares en la lavadora.

IMPORTANTE:

Cuando limpie las fundas, asegúrese sobre todo de comprobar primero las indicaciones de mantenimiento de la etiqueta.

Para limpiar las fundas, use un paño suave y húmedo. Las manchas resistentes se pueden eliminar con una solución jabonosa y un cepillo suave. Tras limpiar el producto, séquelo bien. No las limpie en ningún caso con detergentes abrasivos ni disolventes.

Asegúrese de que el relleno de los cojines/las colchonetas no se moja y de que no se crea moho ni se generan daños por la humedad en el interior.

Cuando llueva y haya un clima húmedo, meta dentro de casa los cojines/las colchonetas y guárdelos en un lugar seco y protegido.

Deje que se sequen bien los cojines/las colchonetas húmedos o mojados. ¡No use cojines ni colchonetas húmedos!

INDICACIONES DE DESECHO

Deseche el embalaje según su clase, p. ej., el cartón y la cartulina al contenedor de papel usado y las láminas al de recogida de materiales.

RU

Для бытового использования в доме и на улице.

УКАЗАНИЯ ПО БЕЗОПАСНОСТИ И ПРЕДУПРЕЖДЕНИЯ:

- Использовать продукт исключительно по назначению.
- Регулярно проверяйте состояние и функциональность продукта. При наличии повреждений использовать продукт запрещается.
- Используйте продукт только на устойчивой и ровной поверхности.
- Следите за надежной установкой продукта.
- ВНИМАНИЕ! Опасность защемления и застревания при сборке и разборке продукта.
- ВНИМАНИЕ! Опасность защемления между перекрещивающимися деталями.
- Максимальная нагрузка: 2 x 110 кг.
- запрещается устанавливать на стол зонт от солнца.

ОЧИСТКА И УХОД

Погодные условия могут слегка изменять внешний вид садовой мебели. В зимний период садовая мебель должна храниться в сухом месте.

Для очистки садовой мебели используйте влажную мягкую тряпку, при сильных загрязнениях - мягкий щелочной раствор и мягкую щетку. Ни в коем случае не очищайте садовую мебель едкими чистящими средствами, острыми предметами, мойкой высокого давления или пароочистителем.

Для очистки подушек/чехлов сидений используйте влажную, мягкую тряпку. Отдельные пятна можно удалить при помощи мягкого щелочного раствора и мягкой щетки. Ни в коем случае не очищайте едкими чистящими средствами или растворителями.

Во избежании повреждений от влажности и образования плесени следите за тем, чтобы подушки/сидения не намокали!

При влажных погодных условиях, а также при дожде подушки/сидения необходимо убирать с улицы и хранить в защищенном, сухом месте.

Намокшие или отсыревшие подушки/сидения необходимо полностью просушить. Не убирать на хранение влажные подушки/сидения!

Для стирки чехлов в стиральной машине их необходимо снять. Снимите чехлы, выверните их на левую сторону и застегните молнии. Стирайте чехлы в машине вместе с изделиями подобного цвета.

ВАЖНО:

При стирке чехлов соблюдайте указания по уходу на этикетках чехлов!

Для очистки чехлов используйте влажную, мягкую тряпку. Сильные загрязнения можно удалить при помощи мягкого щелочного раствора и мягкой щетки. После очистки полностью просушить. Ни в коем случае не очищайте едкими чистящими средствами или растворителями.

Во избежании повреждений от влажности и образования плесени следите за тем, чтобы подушки/сидения не намокали!

При влажных погодных условиях, а также при дожде подушки/сидения необходимо убирать с улицы и хранить в защищенном, сухом месте.

Намокшие или отсыревшие подушки/сидения необходимо полностью просушить. Не убирать на хранение влажные подушки/сидения!

УКАЗАНИЯ ПО УТИЛИЗАЦИИ

Пожалуйста, утилизируйте упаковку отдельно по видам материалов: бумагу и картон в макулатуру, пленку в утилизируемые материалы.

CZ

Pro používání v soukromých obytných a venkovních prostorech.

BEZPEČNOSTNÍ A VÝSTRAŽNÁ UPOZORNĚNÍ:

- Výrobek se smí používat jen ke stanovenému účelu.
- Kontrolujte pravidelně stav a funkci výrobku. Poškozený výrobek se nesmí dále používat.
- Používejte výrobek jen na pevných a rovných podkladech.
- Dávejte pozor na bezpečnou polohu výrobku.
- POZOR! Při stavění a skládání výrobku hrozí nebezpečí uskřípnutí.
- POZOR! Nebezpečí uskřípnutí v místech kloubů.
- Maximální nosnost: 2 x 110 kg.
- Ke stolu nesmíte instalovat slunečnick.

ČIŠTĚNÍ A OŠETŘOVÁNÍ

Povětrnostní vlivy mohou mírně změnit vzhled zahradního nábytku. Prosíme, zahradní nábytek v zimě uskladněte.

Na čištění zahradního nábytku používat měkký, vlhký hadr, na silná znečištění měkký kartáč a slabý mýdlový roztok. V žádném případě nečistit zahradní nábytek ostrými čistícími prostředky, špičatými nebo hranatými předměty, tlakovou myčkou nebo parním čistěčem.

Na čištění povlaků používat vlhký, měkký hadr. Jednotlivé skvrny lze odstranit měkkým kartáčem a slabým mýdlovým roztokem. V žádném případě nečistit ostrými čistícími prostředky nebo rozpouštědly.

Dávejte pozor, aby výplně polštářování nenavlhly, mohou se poškodit a plesnivět.

Za nepříznivých povětrnostních podmínek a při dešti polštáře a podložky sejmout a uložit na chráněném, suchém místě.

Mokrý nebo vlhký polštář a podložky nechat úplně uschnout. Vlhké polštáře a podložky neuskładňovat! Pro důkladné vyprání v pračce na prádlo lze povlaky sejmout. Stáhněte povlaky, obraťte je naruby a zavřete zipy. Povlaky perte v pračce s látkami podobné barvy.

DŮLEŽITÉ:

Při čištění povlaků dbejte na značky k ošetřování na všíte etiketě.

Na čištění potahů používat měkký, vlhký hadr. Zatvrdlé nečistoty lze odstranit měkkým kartáčem a slabým mýdlovým roztokem. Po vyčištění nechat úplně uschnout. V žádném případě nečistit ostrými čistícími prostředky nebo rozpouštědly.

Dávejte pozor, aby výplně polštářování nenavlhly, mohou se poškodit a plesnivět!

Za nepříznivých povětrnostních podmínek a při dešti polštáře a podložky sejmout a uložit na chráněném, suchém místě.

Mokrý nebo vlhký polštář a podložky nechat úplně uschnout. Vlhké polštáře a podložky neuskładňovat!

POKYNY PRO LIKVIDACI

Obal prosím zlikvidujte dle druhu. Lepenku a karton odevzdejte do starého papíru, fólie do plastů.

HU

Magáncélú kül- és beltéri használatra.

BIZTONSÁGI UTASÍTÁSOK ÉS FIGYELMEZTETÉSEK:

- A terméket kizárólag rendeltetése szerint szabad használni.
- Rendszeresen ellenőrizze a termék állapotát és működését. Amennyiben rongálódásokat fedez fel

- rajta, úgy a terméket nem szabad tovább használni.
- Csak szilárd és egyenes talajon használja a terméket.
- Ügyeljen a termék biztos állására.
- FIGYELEM! Becsípődés veszélye a termék felállítása és összecsuksása során.
- FIGYELEM! A kinyitható részekben becsípődés veszélye áll fenn.
- Maximális teherbírás: 2 x 110 kg.
- Tilos napernyőt rögzíteni az asztalra.

TISZTÍTÁS ÉS ÁPOLÁS

Az időjárás kis mértékben megváltoztathatja a kerti bútorok kinézetét. Kérjük, hogy a kerti bútorokat télen száraz helyen tárolja.

A kerti bútorok tisztításához használjon egy nedves kendőt, makacsabb szennyeződés esetén enyhe szappanlúgot és egy puha kefé. A kerti bútorokat semmi esetben se kezelje erős tisztítószerrel, hegyes vagy éles tárgyakkal, nagynyomású tisztítóeszközzel vagy gőztisztítóval.

A párnák / ülészetek gyors tisztításához használjon egy nedves, puha kendőt. Az egyes foltokat enyhe szappanlúggal és egy puha kefével távolíthatja el. Semmiképpen ne használjon erős tisztító- vagy oldószereket. Ügyeljen arra, hogy a párnák/feltétek töltete ne legyen nedves, mert a belsejükben a nedvesség károkat és penészt okozhat!

Nedves időjárási viszonyok között és esőben hozza be a párnákat/feltéteket, és tárolja azokat védett, száraz helyen.

A nedves vagy vizes párnákat/feltéteket hagyja alaposan átszáradni. A nedves párnákat/feltéteket ne raktározza el!

A huzatok mosógépben történő alapos tisztításához lehúzhatja azokat. Húzza le és fordítsa ki a huzatokat, és zárja össze a cipzárat. A huzatokat hasonló színű anyagokkal együtt tegye a mosógépbe.

FONTOS:

A huzatok tisztításához feltétlenül kövesse a huzatokba varrt ápolási útmutatón látható jelzéseket!

A huzatok tisztításához használjon egy nedves, puha kendőt. A makacs szennyeződéseket enyhe szappanlúggal és egy puha kefével távolíthatja el. Tisztítás után jól szárítsa meg. Semmiképpen ne használjon erős tisztító- vagy oldószereket.

Ügyeljen arra, hogy a párnák/feltétek töltete ne legyen nedves, mert a belsejükben a nedvesség károkat és penészt okozhat!

Nedves időjárási viszonyok között és esőben hozza be a párnákat/feltéteket, és tárolja azokat védett, száraz helyen.

A nedves vagy vizes párnákat/feltéteket hagyja alaposan átszáradni. A nedves párnát/feltétet ne raktározza el!

TUDNIVALÓK A HULLADÉK GYŰJTÉSÉHEZ

Kérjük, gyűjtse külön a csomagolóanyagokat. A papírt és a kartont tegye a papírgyűjtőbe, a fóliákat pedig a szelektív hulladékgyűjtőbe.

SI

Za zasebno uporabo na prostem in v stanovanju.

VARNOŠTNI NAPOTKI IN OPOZORILA:

- Izdelek je treba uporabljati izključno v skladu z namenjeno uporabo.
- Redno preverjajte stanje in delovanje izdelka. Če odkrijete poškodbe, izdelka ne smete več uporabljati.
- Izdelek uporabljajte le na trdnih in ravnih podlagah.

- Poskrbite za stabilno postavitev izdelka.
- POZOR! Nevarnost ukleščanja/zmečkanin med sestavljanjem in razstavljanjem izdelka.
- POZOR! Nevarnost zmečkanin na strižnih mestih.
- Maksimalna obremenitev: 2 x 110 kg.
- Na mizo ni dovoljeno nameščati sončnika.

ČIŠČENJE IN NEGA

Vremenski vplivi lahko rahlo spremenijo videz vrtnega pohištva. Pozimi morate vrtno pohištvo hraniti na suhem.

Za čiščenje vrtnega pohištva uporabite vlažno, mehko krpo, pri trdovratnih madežih pa blago milnico in mehko krtačo. Vrtnega pohištva v nobenem primeru ne čistite z ostrimi čistilnimi sredstvi, koničastimi ali ostrimi predmeti, visokotlačnim ali parnim čistilnikom.

Za hitro čiščenje prevlek za blazine/sedeže uporabite vlažno in mehko krpo. Posamezne madeže lahko odstranite z blago milnico in mehko krtačo. V nobenem primeru ne čistite z ostrimi čistili ali topili.

Poskrbite, da se polnila blazin/prevlek ne bodo zmočila, saj se lahko zaradi tega v notranjosti pojavi škoda zaradi vlage in nastanek plesni!

Pri vlažnih vremenskih razmerah in v dežju blazine/prevleke shranite v notranjih prostorih na zaščitenem, suhem mestu.

Vlažne ali mokre blazine/prevleke se morajo temeljito posušiti. Vlažnih blazin/prevlek ne skladiščite!

Za temeljito čiščenje prevlek v pralnem stroju jih morate sneti. Snemite prevleke, jih obrnite in zaprite zadrge. Prevleke vstavite v pralni stroj skupaj s podobnimi barvami.

POMEMBNO:

Pri čiščenju prevlek obvezno upoštevajte oznake za nego na všitih etiketah prevlek!

Za čiščenje prevlek uporabite vlažno in mehko krpo. Trdovratno umazanijo lahko odstranite z blago milnico in mehko krtačo. Po čiščenju se morajo temeljito posušiti. V nobenem primeru ne čistite z ostrimi čistili ali topili.

Poskrbite, da se polnila blazin/prevlek ne bodo zmočila, saj se lahko zaradi tega v notranjosti pojavi škoda zaradi vlage in nastanek plesni!



Pri vlažnih vremenskih razmerah in v dežju blazine/prevleke shranite v notranjih prostorih na zaščitenem, suhem mestu.

Vlažne ali mokre blazine/prevleke se morajo temeljito posušiti. Vlažnih blazin/prevlek ne skladiščite!

NAPOTKI ZA ODLAGANJE MED ODPADKE.

Embalažo odložite med odpadke v skladu z načeli za reciklažo. Lepenko in karton odložite med star papir, folije pa v reciklažo surovin.

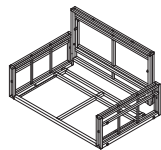
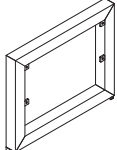
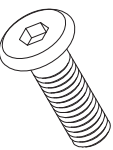
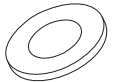
Lieferumfang Sofa / Scope of delivery Sofa / Contenu de livraison Canapé / Fornitura Divano / Volumen de entrega Sofá / Комплект поставки Диван / Obsah dodávky Sofa / A csomag tartalma heverő / Obseg dobave Zofa:

1 x = A	2 x = B	8 x M6 x 20 = C	8 x = D
			
8 x = E	1 x M6 = F		
			

Lieferumfang Tisch / Scope of delivery Table / Contenu de livraison Table / Fornitura Tavolo / Volumen de entrega Mesa / Комплект поставки Стол / Obsah dodávky Stůl / A csomag tartalma asztal / Obseg dobave Miza:

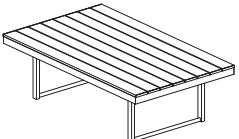
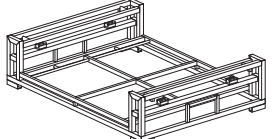
1 x = A	1 x = B		
			

Montage-Schritte / Assembly steps / Étapes de montage / Fasi di montaggio / Paso a paso del montaje / последовательность сборки / Montážní kroky / Az összeszerelés lépései / Koraki pri postavitvi:

DE Aufbauzeit: ca. 20 min  2 Personen 

Zur Montage des Sofas folgen Sie bitte den nachstehenden Arbeitsschritten.

GB Assembly time: approx. 20 mins, for 2 persons
To assemble the sofa, please observe the following steps.

FR Temps de montage : env. 20 min, 2 personnes
Pour le montage du canapé, veuillez respecter les étapes de travail suivantes.

IT Tempo di montaggio: ca. 20 min, 2 persone
Per il montaggio del divano seguire i passaggi riportati qui di seguito.

ES Tiempo de montaje: aprox. 20 min, 2 personas
Siga los pasos que se indican a continuación para montar el sofá.

RU время сборки: прикл. 20 мин, 2 человека
Для монтажа дивана следуйте следующей рабочей инструкции.

CZ Délka montáže: cca 20 min., 2 lidé
Při montáži sofa postupujte následujícím způsobem.

HU A felépítéshez szükséges idő: kb. 20 perc, 2 személyes
A heverő összeszereléséhez kövesse az alábbi lépéseket.

SI Čas postavitve: pribl. 20 minut, 2 osebi
Za montažo zofe sledite naslednjim delovnim korakom.

