

**respekta Einbau-Herdset Edelstahl**

**Typ / Modell: MEGA SET 2 AN**



|  |                         |
|--|-------------------------|
| Energieeffizienzindex pro Garraum (EEI):             | 90,0                    |
| Energieeffizienzklasse pro Garraum (von A+++ bis D): | A                       |
| Energieverbrauch pro Zyklus                          | Konventionell: 0,86 kWh |
|  | Umluft: 0,78 kWh        |
| Zahl der Garräume:                                   | 1                       |
| Wärmequelle pro Garraum:                             | Elektro                 |
| Volumen des Garraums:                                | 51 Liter                |

|  |                                 |
|--|---------------------------------|
| Beheizungsarten:   | 5                               |
| Ober-/Unterhitze, Ober-/Unterhitze mit Umluft            |                                 |
| Grill, Doppelgrill (Oberhitze mit Grill)                 |                                 |
| Doppelgrill mit Umluft (Oberhitze, Grill mit Umluft)     |                                 |
| Backofeninnentür:  | Vollglas                        |
| Backofentür:   | Glas / schwarz, Edelstahlblende |
| Glasschichten:   | 2                               |
| Griff:   | Aluminium / silber lackiert     |
| Knöpfe   | Aluminium / silber lackiert     |
| Emailliertes Backblech:                                  | 1                               |
| Grillrost:   | 1                               |
| Größe des Geräts:  | mittel: 35 l ≤ Volumen < 65 l   |
| Luftschallemission:                                      | 51 dB(A)                        |
| Anschlusswert Backofen:                                  | 2300 Watt                       |
| Rahmenloses Glaskeramikkochfeld mit 2-Kreis & Bräterzone | Maximale Leistung: 6100 W       |
| technische Daten der Kochfelder:                         | 2 x 165 mm / 1200 W             |
|  | 1 x 165-270 mm / 900-1100 W     |
|  | 1 x 160-200 mm / 700-1000 W     |

**Abmessungen**

|  |                              |
|--|------------------------------|
| Gerätemaße Backofen in cm (H x B x T) / Gewicht: | 59,0 x 59,5 x 55,0 / 30,5 kg |
| Nischenmaße Backofen in cm (H x B x T):          | 58 x 56 x 55                 |
| Gerätemaße Kochfeld in cm (H x B x T) / Gewicht: | 5 x 58 x 51 / 9 kg           |
| Ausschnittmaße Kochfeld in cm (B x T):           | 55,5 x 48                    |
| Einbautiefe Kochfeld in mm:                      | 30                           |
| Mit Verpackung in cm (H x B x T) / Gewicht:      | 79,0 x 66,0 x 61,0 / 43 kg   |

| Artikelnummer | EAN           | UVP      |
|---------------|---------------|----------|
| MEGASET2AN    | 4260287646131 | 499,00 € |

**respekta Einbaukühlschrank mit 4\*-Gefrierfach**

**Typ / Modell: KS 88.4 A+**

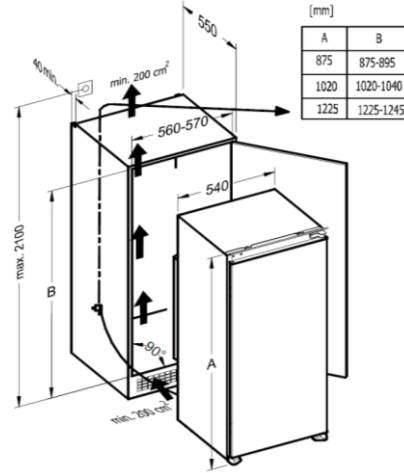

|   |                       |
|---|-----------------------|
| Kategorie des Haushaltskühlgerätemodells:   | 7 - Kühl-Gefriergerät |
| Energieeffizienzklasse (Auf einer Skala von A+++ bis D):  | A+                    |
| Energieverbrauch pro Jahr *:  | 182 kWh / Jahr        |
| Nutzzinhalt Gesamt:   | 121 Liter             |
| Nutzzinhalt Kühlen / Gefrieren:   | 104 Liter / 17 Liter  |
| Sterne Kennzeichnung:   | 4****                 |
| Auslegetemperatur sonstige Fächer <sup>2</sup>  | -                     |
| Frostfrei Kühlteil / Gefrierteil:   | - / -                 |
| max. Lagerzeit bei Störungen:   | 11 Stunden            |
| Gefriervermögen in 24 Std.:   | 2kg                   |
| Klimaklasse* <sup>2</sup> :   | N-ST                  |
| Umgebungstemperatur:  | 16 bis 38 °C          |
| Geräuschemission in dB (A) re 1 pW:   | 41 dB(A)              |
| Einbaugerät:  | ja                    |
| Weinschrank <sup>3</sup> :  | -                     |
| * basierend auf Standardtestresultaten für 24 Stunden. Der tatsächliche Energieverbrauch hängt von der Art der Nutzung und dem Aufstellort des Geräts ab. |                       |
| <sup>2</sup> kein Weinlagerfach und für die Lagerung bestimmter Lebensmittel bei einer höheren Temperatur als +14 °C vorgesehen                           |                       |
| <sup>3</sup> Dieses Gerät ist ausschließlich zur Lagerung von Wein bestimmt   |                       |

**Ausstattungsmerkmale / technische Daten**

|  |             |
|--|-------------|
| Regelbares Thermostat:   | ja          |
| Kompressor:  | 1           |
| Schleppscharniere:   | ja          |
| Verstellbare Füße:   | nein        |
| Wechselbarer Türanschlag:                                      | ja          |
| Abtauverfahren im Kühlteil:                                    | automatisch |
| Glasablagen:   | 3           |
| Gemüseschubladen mit bruchsicheren Glasabdeckung               | 2           |
| Türablagen / Eierablagen:                                      | 3 / 1       |
| Ablage im Gefrierteil / Gefrierfachklappe / Gefrierschubladen: | - / 1 / -   |

**Abmessungen**

|   |                                |
|---|--------------------------------|
| Gerätemaße in cm (H x B x T) / Gewicht:     | 87,5 x 54 x 54,5 cm / 29,18 kg |
| Mit Verpackung in cm (H x B x T) / Gewicht: | 93,9 x 58,4 x 60 cm / 32,8 kg  |

|                      |               |            |
|----------------------|---------------|------------|
| <b>Artikelnummer</b> | <b>EAN</b>    | <b>UVP</b> |
| KS88.4A+             | 4260287646209 | 259,00 €   |



## Lola Kaminhaube

CH 22059 IX

- + Energieeffizienzklasse D
- + Hochwertiges Edelstahlgehäuse
- + Breite: 60 cm
- + LED-Beleuchtung
- + Abluft- und Umluftbetrieb möglich

**D**

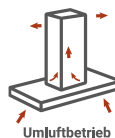
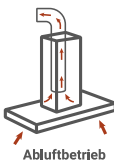
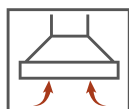
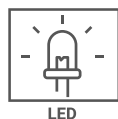
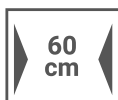

|   |   |
|---|---|
| Jährlicher Energieverbrauch (AEhood)  | 57,1 kWh                                      |
| Energieeffizienzklasse  | D   |
| Fluiddynamische Effizienz (FDEhood)   | 9,2   |
| Fluiddynamische Effizienzklasse   | E   |
| Beleuchtungseffizienz (LEhood)  | 16,1 lux / W                                  |
| Beleuchtungseffizienzklasse   | C   |
| Fettabscheidegrad   | 66 %  |
| Fettabscheideeffizienzklasse  | D   |
| Luftstrom bei minimaler / maximaler Geschwindigkeit im Normalbetrieb                      | 165 m <sup>3</sup> /h / 395 m <sup>3</sup> /h |
| A-bewertete Luftschallemission bei minimaler / maximaler Geschwindigkeit im Normalbetrieb | 49 dB(A) / 68 dB(A)                           |
| Leistungsaufnahme im Aus-Zustand  | –   |
| Leistungsaufnahme im Bereitschaftszustand   | –   |

|                             |                     |
|-----------------------------|---------------------|
| Steuerung                   | Drucktasten         |
| Korpus                      | Edelstahl           |
| Schacht                     | Edelstahl           |
| Geschwindigkeitsstufen      | 3                   |
| Beleuchtung max.            | 2 x 3 W             |
| Rohranschluss (Durchmesser) | 150 mm              |
| Spannung / Frequenz         | 220 - 240 V / 50 Hz |
| Anschlusswert               | 96 W                |

## ABMESSUNGEN

|   |                                |
|---|--------------------------------|
| Gerätemaße in cm (H x B x T) / Gewicht          | 56-86 x 59,8 x 45 cm / 5,82 kg |
| Maße mit Verpackung in cm (H x B x T) / Gewicht | 51 x 65,2 x 29,3 cm / 8,25 kg  |

## ARTIKELNUMMER

CH22059IX

## EAN

4260683873674

## ZUBEHÖR

## EAN

Metallfettfilter: 0962KIT0010805

8020283043794

Zubehör (nicht enthalten): Aktiv-Kohlefilter 9999F004791S (1 Stück)

8020283026865